

RCA 101

Sistema alarma &
Mando a distancia de radio
con activación de intermitentes

Instrucción del montaje

Audi



■ ¡Garantía!!!

No se toma ninguna responsabilidad de la corrección de la información contenida adjunto. No se asume ninguna responsabilidad para los errores o las erratas. debido a la alta calidad de nuestro producto, le concedemos una garantía de dos años. La función y la durabilidad de la unidad de control central de la cerradura depende a un grado grande del montaje apropiado. Comprensible, no podemos conceder ninguna garantía para los defectos ascribable al montaje incorrecto o erróneo. En detalle, éstos incluyen componentes socarrados o quemados. Reconsignment de componentes aparentemente defectuosos está categóricamente en el costo del cliente. La investigación de averías es solamente posible a condición de que una descripción del defecto y una copia de la factura son incluidas. Observe por favor que los errores de dirección o que conectan están fuera del alcance de esta garantía. Comprensible, no podemos asumir la responsabilidad por los defectos causados así. Concedemos una garantía de dos años a partir de la fecha de la compra en todos los componentes. La garantía incluye gratuitamente la investigación de averías de esos defectos comprobable ascribable al uso del material culpable o a los errores de la fabricación. El resto de las demandas son exentas de responsabilidad. No se toma ninguna responsabilidad o responsabilidad por daños o pérdida consecuente referente a este producto. La reparación, las enmiendas, la fuente de piezas de repuesto y el consolidar del precio de compra son reservados.

La garantía expira si:

- 1) se ha alterado el dispositivo o si las tentativas en la reparación del dispositivo se han hecho.
- 2) se ha sobrecargado el dispositivo.
- 3) los daños tienen alrededor de venida debido a no hacer caso de las instrucciones del montaje.
- 4) el dispositivo ha estado conectado con la corriente o el voltaje inadecuada.
- 5) la polaridad apropiada del dispositivo no se ha observado.
- 6) el dispositivo ha sido dañado debido al maloperation.
- 7) el dispositivo ha sido dañado debido a la dirección negligente.
- 8) el dispositivo ha sido dañado debido a los fusibles puenteados o incorrectos.

■ Receptor



■ Tipo 1:



■ Tipo 2



||| tierra

■ no requerido, aísele por favor

■ Tipo 3



[black square] no requerido, aísele por favor

■ Tipo 4



■ Tipo 5 (Pin)



■ no requerido, aíse por favor

■ Tipo 6 (con resistor)



||| tierra

■ no requerido, aíse por favor

■ Tipo 7

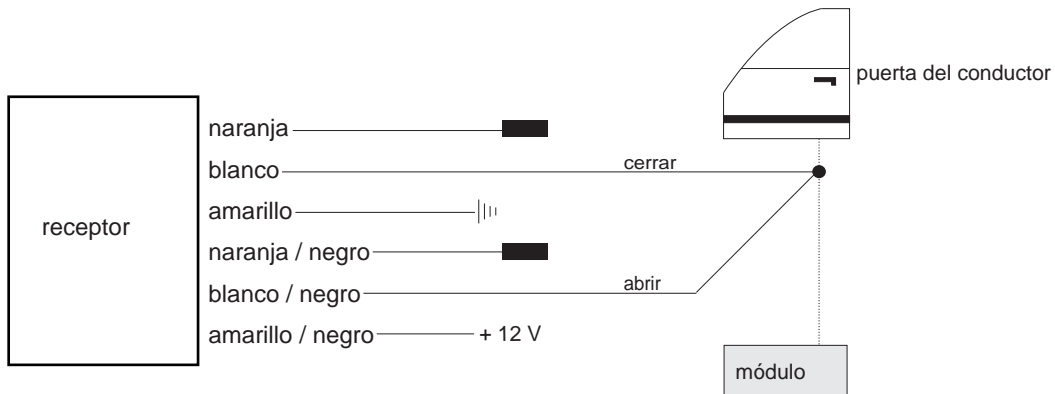

||| tierra

■ no requerido, aísele por favor

■ Tipo 8 (motor)



||| tierra

Audi

Modelo

100

Año de construcción

90->

Código

C4

CABLE COLOR / POSICIÓN

Intermitente izquierda

negro-blanco

Intermitente derecha

negro-verde

Intermitente posición

En el interruptor de la señal de la vuelta, en el arnés de cableado dejado a la parte posterior o también directamente en las lámparas de la cola.

Tipo central

tipo1

Central abrir

verde-azul

Central cerrar

verde-azul

Central posición

Arnés de cableado que viene de la puerta del conductor.

Audi

Modelo

80

Año de construcción

86->

Código

89

CABLE COLOR / POSICIÓN

Intermitente izquierda

negro-blanco

Intermitente derecha

negro-verde

Intermitente posición

En el interruptor de la señal de la vuelta, en el arnés de cableado dejado a la parte posterior o también directamente en las lámparas de la cola.

Tipo central

tipo1

Central abrir

verde-azul

Central cerrar

verde-azul

Central posición

Arnés de cableado que viene de la puerta del conductor.

Audi

Modelo

80/Avant

Año de construcción

->96

Código

B4

CABLE COLOR / POSICIÓN

Intermitente izquierda

negro-blanco

Intermitente derecha

negro-verde

Intermitente posición

En el interruptor de la señal de la vuelta, en el arnés de cableado dejado a la parte posterior o también directamente en las lámparas de la cola.

Tipo central

tipo2

Central abrir

marrón-verde

Central cerrar

marrón-gris

Central posición

Arnés de cableado que viene de la puerta del conductor.

Audi

Modelo

A2

Año de construcción

2000->

Código

-

CABLE COLOR / POSICIÓN

Intermitente izquierda

negro-blanco

Intermitente derecha

negro-verde

Intermitente posición

En el interruptor de la señal de la vuelta, en el arnés de cableado dejado a la parte posterior o también directamente en las lámparas de la cola.

Tipo central

tipo2

Central abrir

gris-lila

Central cerrar

gris-verde

Central posición

Directamente en la puerta del conductor.

Audi

Modelo

A3

Año de construcción

96/98-03

Código

81

CABLE COLOR / POSICIÓN

Intermitente izquierda

negro-blanco

Intermitente derecha

negro-verde

Intermitente posición

En el interruptor de la señal de la vuelta, en el arnés de cableado dejado a la parte posterior o también directamente en las lámparas de la cola.

Tipo central

tipo2

Central abrir

gris

Central cerrar

verde-azul

Central posición

el 10-perno enchufa el cuarto del piso del conductor (a la izquierda). (marrón).

Audi

Modelo

A3

Año de construcción

97

Código

81

CABLE COLOR / POSICIÓN

Intermitente izquierda

negro-blanco

Intermitente derecha

negro-verde

Intermitente posición

En el interruptor de la señal de la vuelta, en el arnés de cableado dejado a la parte posterior o también directamente en las lámparas de la cola.

Tipo central

tipo2

Central abrir

gris

Central cerrar

rojo-marrón

Central posición

Bomba de la cerradura del coche en el tronco.

Audi

Modelo

A4

Año de construcción

94-99

Código

B5

CABLE COLOR / POSICIÓN

Intermitente izquierda

negro-blanco

Intermitente derecha

negro-verde

Intermitente posición

En el interruptor de la señal de la vuelta, en el arnés de cableado dejado a la parte posterior o también directamente en las lámparas de la cola.

Tipo central

tipo2

Central abrir

gris-blanco o amarillo-azul

Central cerrar

marrón-gris o azul-rojo

Central posición

Bomba central de la cerradura en el tronco (derecho).

Audi

Modelo

A6

Año de construcción

94->

Código

C4

CABLE COLOR / POSICIÓN

Intermitente izquierda

negro-blanco

Intermitente derecha

negro-verde

Intermitente posición

En el interruptor de la señal de la vuelta, en el arnés de cableado dejado a la parte posterior o también directamente en las lámparas de la cola.

Tipo central

tipo1

Central abrir

verde-azul

Central cerrar

verde-azul

Central posición

Bomba central de la cerradura en el tronco (derecho).

Audi

Modelo

A6

Año de construcción

94->

Código

C4

CABLE COLOR / POSICIÓN

Intermitente izquierda

negro-blanco

Intermitente derecha

negro-verde

Intermitente posición

En el interruptor de la señal de la vuelta, en el arnés de cableado dejado a la parte posterior o también directamente en las lámparas de la cola.

Tipo central

tipo2

Central abrir

marrón-verde

Central cerrar

marrón-gris

Central posición

Bomba central de la cerradura en el tronco (derecho).

Audi

Modelo

A6

Año de construcción

96->

Código

4B

CABLE COLOR / POSICIÓN

Intermitente izquierda

negro-blanco

Intermitente derecha

negro-verde

Intermitente posición

En el interruptor de la señal de la vuelta, en el arnés de cableado dejado a la parte posterior o también directamente en las lámparas de la cola.

Tipo central

tipo2

Central abrir

marrón-amarillo

Central cerrar

verde-azul

Central posición

Arnés de cableado que viene de la puerta del conductor.

Audi

Modelo

A8

Año de construcción

94->

Código

D2

CABLE COLOR / POSICIÓN

Intermitente izquierda

negro-blanco

Intermitente derecha

negro-verde

Intermitente posición

En el interruptor de la señal de la vuelta, en el arnés de cableado dejado a la parte posterior o también directamente en las lámparas de la cola.

Tipo central

tipo2

Central abrir

marrón-amarillo

Central cerrar

marrón-rojo

Central posición

Arnés de cableado que viene de la puerta del conductor.

Audi

Modelo	Año de construcción	Código
Cabrio	91->	89

CABLE COLOR / POSICIÓN

Intermitente izquierda	negro-blanco
Intermitente derecha	negro-verde
Intermitente posición	En el interruptor de la señal de la vuelta, en el arnés de cableado dejado a la parte posterior o también directamente en las lámparas de la cola.
Tipo central	tipo2
Central abrir	marrón-verde
Central cerrar	marrón-gris
Central posición	Arnés de cableado que viene de la puerta del conductor.

Audi

Modelo

Quattro

Año de construcción

89->

Código

89Q

CABLE COLOR / POSICIÓN

Intermitente izquierda

negro-blanco

Intermitente derecha

negro-verde

Intermitente posición

En el interruptor de la señal de la vuelta, en el arnés de cableado dejado a la parte posterior o también directamente en las lámparas de la cola.

Tipo central

tipo1

Central abrir

verde-azul

Central cerrar

verde-azul

Central posición

Arnés de cableado que viene de la puerta del conductor.

Audi

Modelo

TT

Año de construcción

99->

Código

-

CABLE COLOR / POSICIÓN

Intermitente izquierda

negro-blanco

Intermitente derecha

negro-verde

Intermitente posición

En el interruptor de la señal de la vuelta, en el arnés de cableado dejado a la parte posterior o también directamente en las lámparas de la cola.

Tipo central

tipo2

Central abrir

rojo-gris

Central cerrar

lila-gris

Central posición

Arnés de cableado que viene de la puerta del conductor.

Audi

Modelo

V8

Año de construcción

89->

Código

D11

CABLE COLOR / POSICIÓN

Intermitente izquierda

negro-blanco

Intermitente derecha

negro-verde

Intermitente posición

En el interruptor de la señal de la vuelta, en el arnés de cableado dejado a la parte posterior o también directamente en las lámparas de la cola.

Tipo central

tipo1

Central abrir

verde-azul

Central cerrar

verde-azul

Central posición

Arnés de cableado que viene de la puerta del conductor.