

# RCA 101

Auto Alarmanlage &  
Funkfernbedienung  
mit blinkeransteuerung

Installations-Anleitung

BMW



## Gewährleistung / Garantie

Alle Angaben sind ohne Gewähr. Für Irrtümer oder Druckfehler übernehmen wir keine Haftung.

Wir gewähren Ihnen aufgrund der hohen Qualität unseres Produktes eine Garantie von 2 Jahren. Die Funktion und Haltbarkeit der ZV-Steuerinheit hängt zum großen Teil von einem fachgerechten Einbau ab. Für Defekte, die auf einen falschen oder fehlerhaften Einbau zurückzuführen sind, können wir verständlicherweise keine Gewährleistung übernehmen. Hierzu zählen insbesondere verschmorte oder durchgebrannte Bauteile. Die Kosten für die Rücksendung der scheinbar defekten Bestandteile übernimmt der Kunde. Eine Fehlerbehebung ist nur mit genauer Fehlerbeschreibung und Kopie der Endkundenrechnung möglich. Bitte beachten Sie, dass Beschädigungen, die auf fehlerhafte Installation zurückzuführen sind, von der Garantie ausgeschlossen sind. Verständlicherweise können wir keinerlei Haftung übernehmen für die verursachten Defekte infolge falscher Installation. Wir garantieren eine 2-jährige Gewährleistung ab Verkaufsdatum auf alle Bauteile des Produkts. Die Garantie umfasst die kostenlose Behebung der Mängel, die nachweisbar auf die Verwendung nicht einwandfreien Materials oder Fabrikationsfehler zurückzuführen sind. Weitergehende Ansprüche sind ausgeschlossen. Wir übernehmen keine Gewähr oder Haftung für Schäden oder Folgeschäden im Zusammenhang mit diesem Produkt. Wir behalten uns eine Reparatur, Nachbesserung, oder Ersatzteillieferung oder Rückerstattung des Kaufpreises vor.

Die Garantie erlischt wenn:

- 1) das Gerät verändert wurde bzw. Reparaturversuche am Gerät vorgenommen wurden.
- 2) das Gerät überlastet wurde.
- 3) Schäden durch Nichtbeachten der Bedienungsanleitung entstanden sind.
- 4) das Gerät an falsche Strom- oder Spannungsart angeschlossen wurde.
- 5) die passende Polarität des Gerätes nicht beachtet wurde.
- 6) das Gerät infolge Fehlbedienung beschädigt wurde.
- 7) das Gerät durch eine nachlässige Behandlung beschädigt wurde.
- 8) das Gerät durch überbrückte oder falsche Sicherungen beschädigt wurde.

Schlüsselumbau:

Die Schlüsselrohlinge, die in die Handsender geschraubt sind dienen nur als Muster und können nicht bearbeitet oder geschliffen werden. Sie müssen Ihren eigenen Schlüssel in den neuen Handsender einbauen. Sie können selbst entscheiden, ob Sie Ihren ursprünglichen Autoschlüssel verwenden oder eine Kopie erstellen möchten, um diese dann für den Handsender passend zu schleifen.

Die Wegfahrsperr:

Der Transponder der Wegfahrsperr muss in den Handsender (oberhalb der LED) eingeklebt werden.

## ■ Empfänger

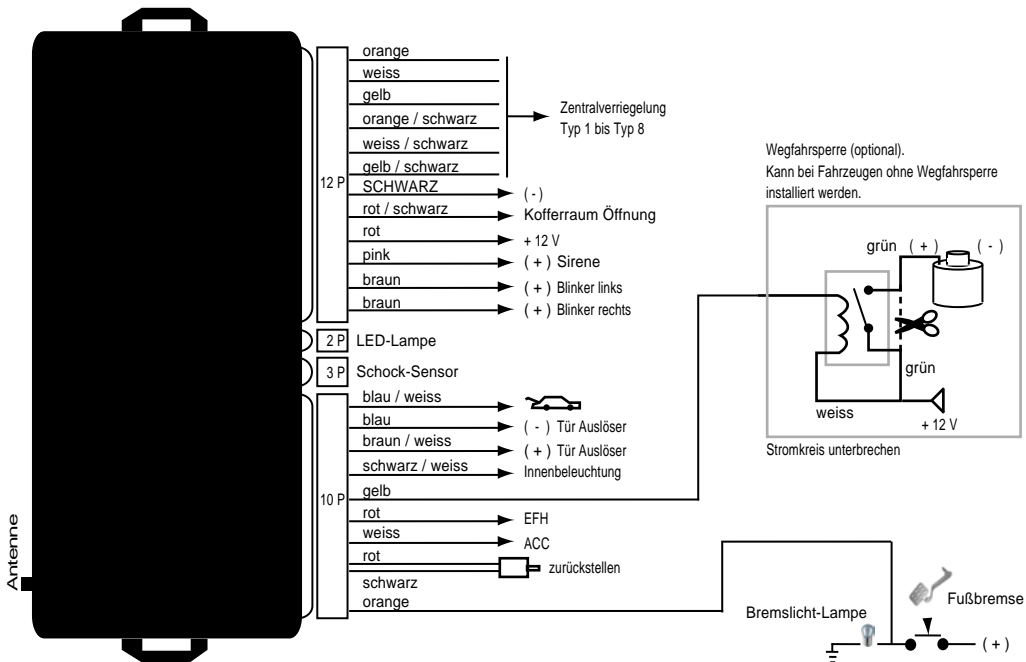

## ■ Typ 1: Pneumatisch gesteuert

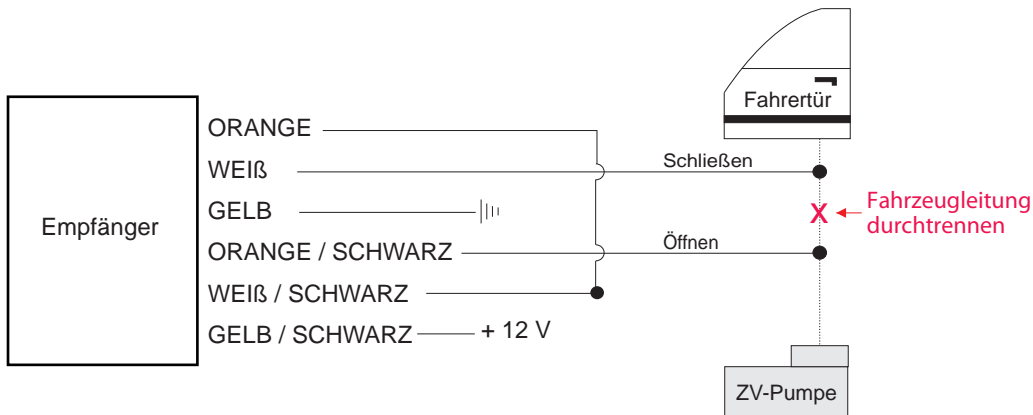

||| MASSE

## ■ Typ 2: Masse gesteuert

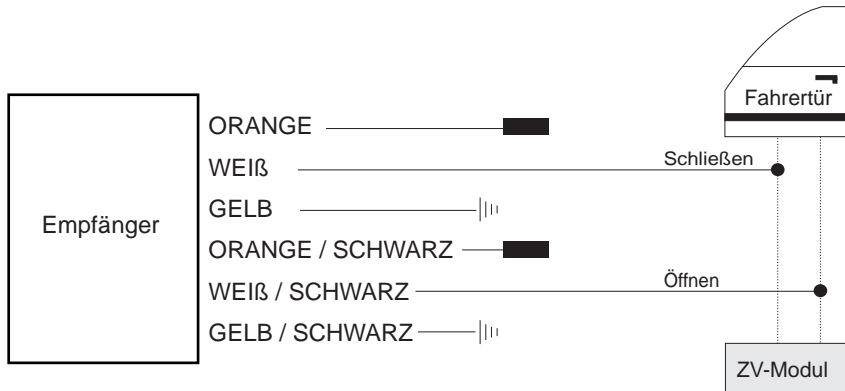

||| MASSE

■ Isolieren, wird nicht benötigt

## ■ Typ 3: Plus gesteuert

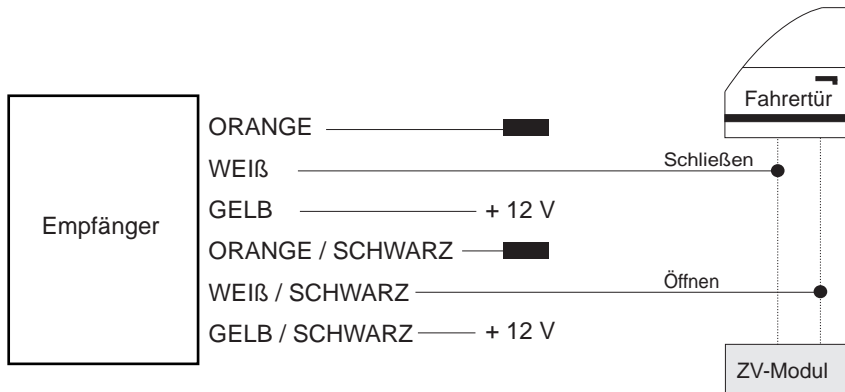

■ Isolieren, wird nicht benötigt

## ■ Typ 4: Plus gesteuert

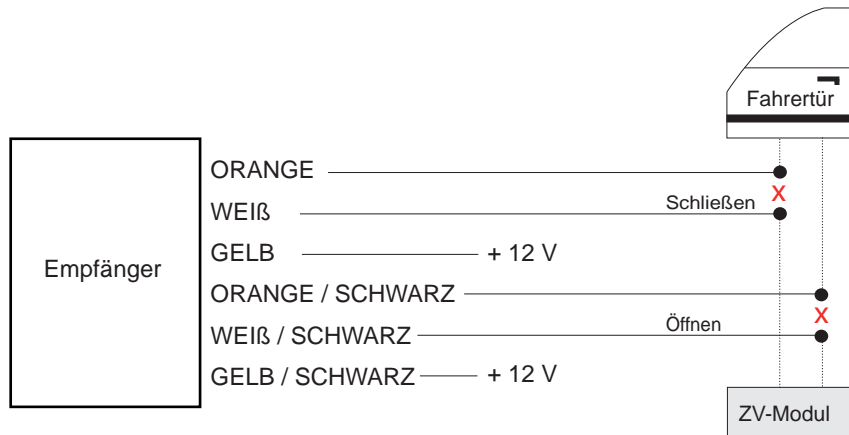

X Kabel durchtrennen

## ■ Typ 5: Plus gesteuert (Pin)

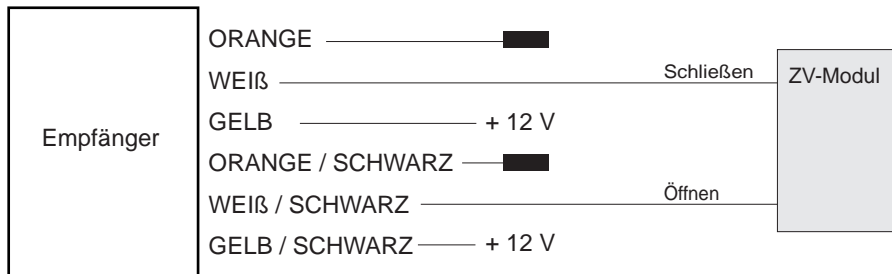

■ Isolieren, wird nicht benötigt



## ■ Typ 6: Masse gesteuert (mit Widerstand)

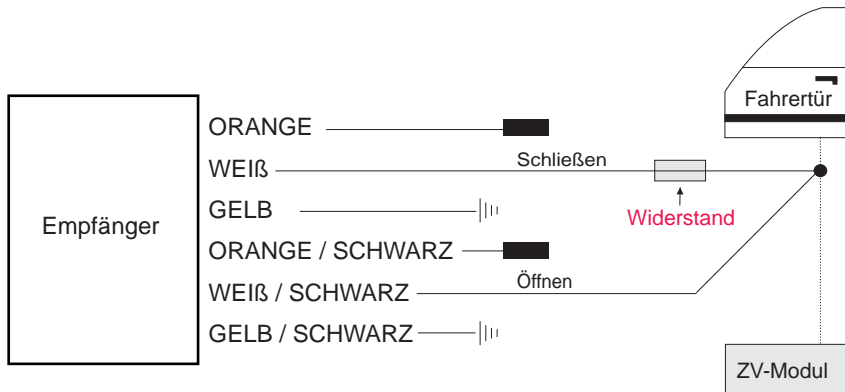

||| MASSE

■ Isolieren, wird nicht benötigt

## ■ Typ 7

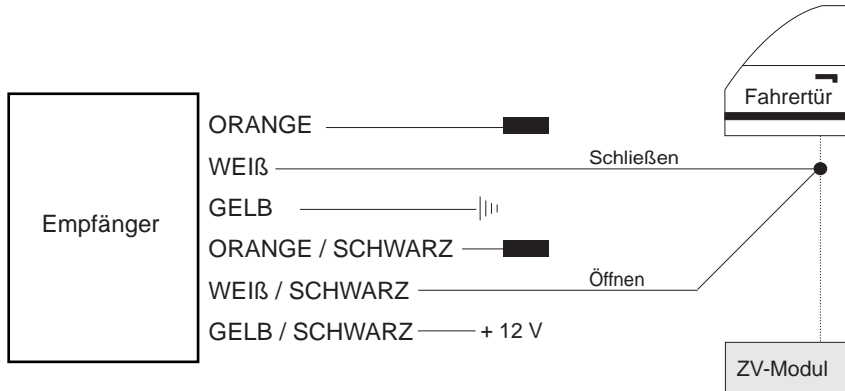

||| MASSE

■ Isolieren, wird nicht benötigt

## ■ Typ 8: Plus gesteuert (Stellmotor)

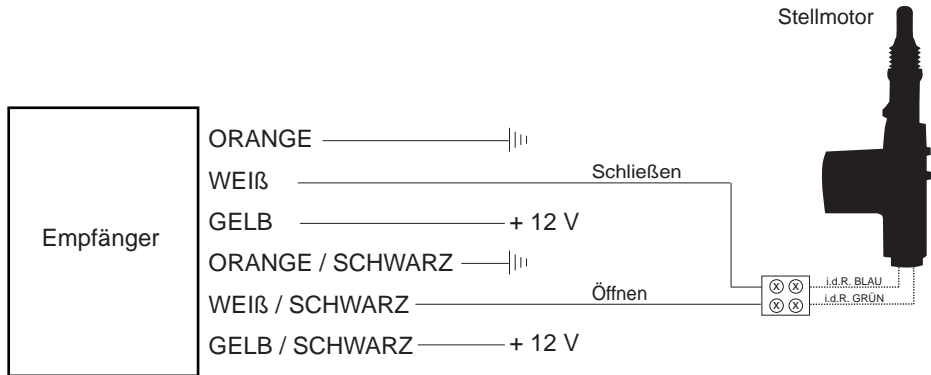

||| MASSE

# BMW

Modell	Baujahr	Code
3er	82-90	E30

## KABELFARBE / POSITION

Blinker links	blau-rot
Blinker rechts	blau-schwarz
Position Blinker	Am Blinkerschalter, im Kabelstrang links nach hinten oder auch direkt an den Rückleuchten.

ZV-Typ	Typ 2
ZV öffnen	blau-grün
ZV schließen	rot-braun
Anschlußort	Kabelstrang von der Fahrtür kommend.

# BMW

**Modell**

3er

**Baujahr**

91->

**Code**

E36

## KABELFARBE / POSITION

Blinker links

blau-grün

Blinker rechts

blau-braun

Position Blinker

Am Blinkerschalter, im Kabelstrang links nach hinten oder auch direkt an den Rückleuchten.

ZV-Typ

Typ 4

ZV öffnen

blau-grau (dickes Kabel)

ZV schließen

weiss (dickes Kabel)

Anschlußort

Kabelstrang von der Fahrertür kommend.

# BMW

**Modell**

3er

**Baujahr**

98->

**Code**

E46

## KABELFARBE / POSITION

Blinker links

-

Blinker rechts

-

Position Blinker

Am Blinkerschalter, im Kabelstrang links nach hinten oder auch direkt an den Rückleuchten.

ZV-Typ

Typ 4

ZV öffnen

schwarz-weiss

ZV schließen

blau-rot

Anschlußort

Kabelstrang von der Fahrtür kommend.

# BMW

**Modell**

5er

**Baujahr**

88-95

**Code**

E34

## KABELFARBE / POSITION

Blinker links

blau-grün

Blinker rechts

blau-braun

Position Blinker

Am Blinkerschalter, im Kabelstrang links nach hinten oder auch direkt an den Rückleuchten.

ZV-Typ

Typ 4

ZV öffnen

blau-rot

ZV schließen

blau-braun

Anschlußort

Kabelstrang von der Fahrtür kommend.

# BMW

**Modell**

5er

**Baujahr**

88-95

**Code**

E34

## KABELFARBE / POSITION

Blinker links

blau-grün

Blinker rechts

blau-braun

Position Blinker

Am Blinkerschalter, im Kabelstrang links nach hinten oder auch direkt an den Rückleuchten.

ZV-Typ

Typ 5

ZV öffnen

Pin 16

ZV schließen

Pin 7

Anschlußort

26 pol. Stecker (gelb) am GM-Modul unter Rücksitzbank.



# BMW

**Modell**

5er

**Baujahr**

95->

**Code**

E39

## KABELFARBE / POSITION

Blinker links

blau-grün

Blinker rechts

blau-braun

Position Blinker

Am Blinkerschalter, im Kabelstrang links nach hinten oder auch direkt an den Rückleuchten.

ZV-Typ

Typ 3

ZV öffnen

braun-blau

ZV schließen

braun-gelb

Anschlußort

Im Kofferraum im Kabelstrang von der Heckklappe kommend.

# BMW

**Modell**

5er

**Baujahr**

97->

**Code**

E39

## KABELFARBE / POSITION

Blinker links

blau-grün

Blinker rechts

blau-braun

Position Blinker

Am Blinkerschalter, im Kabelstrang links nach hinten oder auch direkt an den Rückleuchten.

ZV-Typ

Typ 4

ZV öffnen

weiss-schwarz

ZV schließen

blau-rot

Anschlußort

Kabelstrang von der Fahrtür kommend.

# BMW

**Modell**

5er

**Baujahr**

88-96

**Code**

E34

## KABELFARBE / POSITION

Blinker links

blau-grün

Blinker rechts

blau-braun

Position Blinker

Am Blinkerschalter, im Kabelstrang links nach hinten oder auch direkt an den Rückleuchten.

ZV-Typ

Typ 5

ZV öffnen

Pin 25

ZV schließen

Pin 24

Anschlußort

26 pol. Stecker (weiss) am ZV-Modul. Teilweise sind die Pins nicht belegt. Bitte bepinnen.

# BMW

**Modell**

7er

**Baujahr**

86-94

**Code**

E32

## KABELFARBE / POSITION

Blinker links

blau-schwarz

Blinker rechts

blau-grün

Position Blinker

Am Blinkerschalter, im Kabelstrang links nach hinten oder auch direkt an den Rückleuchten.

ZV-Typ

Typ 5

ZV öffnen

braun-blau-gelb

ZV schließen

weiss-grün

Anschlußort

Kabelstrang von der Fahrtür kommend.

# BMW

Modell	Baujahr	Code
8er	90->	E31

## KABELFARBE / POSITION

Blinker links	blau-grün
Blinker rechts	blau-braun
Position Blinker	Am Blinkerschalter, im Kabelstrang links nach hinten oder auch direkt an den Rückleuchten.
ZV-Typ	Typ 4
ZV öffnen	blau-rot
ZV schließen	blau-gelb
Anschlußort	26 pol. Stecker (weiss) am ZV-Modul im linken Fussraum.

# BMW

**Modell**

Z3

**Baujahr**

96->

**Code**

E36/7

## KABELFARBE / POSITION

Blinker links

blau-grün

Blinker rechts

blau-braun

Position Blinker

Am Blinkerschalter, im Kabelstrang links nach hinten oder auch direkt an den Rückleuchten.

ZV-Typ

Typ 4

ZV öffnen

blau-grau

ZV schließen

weiss

Anschlußort

Kabelstrang von der Fahrtür kommend.

# BMW

**Modell**

Z3

**Baujahr**

98->

**Code**

E36

## KABELFARBE / POSITION

Blinker links

blau-braun

Blinker rechts

blau-grün

Position Blinker

Am Blinkerschalter, im Kabelstrang links nach hinten oder auch direkt an den Rückleuchten.

ZV-Typ

Typ 4

ZV öffnen

blau-rot

ZV schließen

weiss-rot

Anschlußort

Kabelstrang von der Fahrtür kommend.