

RCA 101

Auto Alarmanlage &
Funkfernbedienung
mit blinkeransteuerung

Installations-Anleitung

Citroen



Gewährleistung / Garantie

Alle Angaben sind ohne Gewähr. Für Irrtümer oder Druckfehler übernehmen wir keine Haftung.

Wir gewähren Ihnen aufgrund der hohen Qualität unseres Produktes eine Garantie von 2 Jahren. Die Funktion und Haltbarkeit der ZV-Steuereinheit hängt zum großen Teil von einem fachgerechten Einbau ab. Für Defekte, die auf einen falschen oder fehlerhaften Einbau zurückzuführen sind, können wir verständlicherweise keine Gewährleistung übernehmen. Hierzu zählen insbesondere verschmorte oder durchgebrannte Bauteile. Die Kosten für die Rücksendung der scheinbar defekten Bestandteile übernimmt der Kunde. Eine Fehlerbehebung ist nur mit genauer Fehlerbeschreibung und Kopie der Endkundenrechnung möglich. Bitte beachten Sie, dass Beschädigungen, die auf fehlerhafte Installation zurückzuführen sind, von der Garantie ausgeschlossen sind. Verständlicherweise können wir keinerlei Haftung übernehmen für die verursachten Defekte infolge falscher Installation. Wir garantieren eine 2-jährige Gewährleistung ab Verkaufsdatum auf alle Bauteile des Produkts. Die Garantie umfasst die kostenlose Behebung der Mängel, die nachweisbar auf die Verwendung nicht einwandfreien Materials oder Fabrikationsfehler zurückzuführen sind. Weitergehende Ansprüche sind ausgeschlossen. Wir übernehmen keine Gewähr oder Haftung für Schäden oder Folgeschäden im Zusammenhang mit diesem Produkt. Wir behalten uns eine Reparatur, Nachbesserung, oder Ersatzteillieferung oder Rückerstattung des Kaufpreises vor.

Die Garantie erlischt wenn:

- 1) das Gerät verändert wurde bzw. Reparaturversuche am Gerät vorgenommen wurden.
- 2) das Gerät überlastet wurde.
- 3) Schäden durch Nichtbeachten der Bedienungsanleitung entstanden sind.
- 4) das Gerät an falsche Strom- oder Spannungsart angeschlossen wurde.
- 5) die passende Polarität des Gerätes nicht beachtet wurde.
- 6) das Gerät infolge Fehlbedienung beschädigt wurde.
- 7) das Gerät durch eine nachlässige Behandlung beschädigt wurde.
- 8) das Gerät durch überbrückte oder falsche Sicherungen beschädigt wurde.

Schlüsselumbau:

Die Schlüsselrohlinge, die in die Handsender geschraubt sind dienen nur als Muster und können nicht bearbeitet oder geschliffen werden. Sie müssen Ihren eigenen Schlüssel in den neuen Handsender einbauen. Sie können selbst entscheiden, ob Sie Ihren ursprünglichen Autoschlüssel verwenden oder eine Kopie erstellen möchten, um diese dann für den Handsender passend zu schleifen.

Die Wegfahrsperr:

Der Transponder der Wegfahrsperr muss in den Handsender (oberhalb der LED) eingeklebt werden.

■ Empfänger

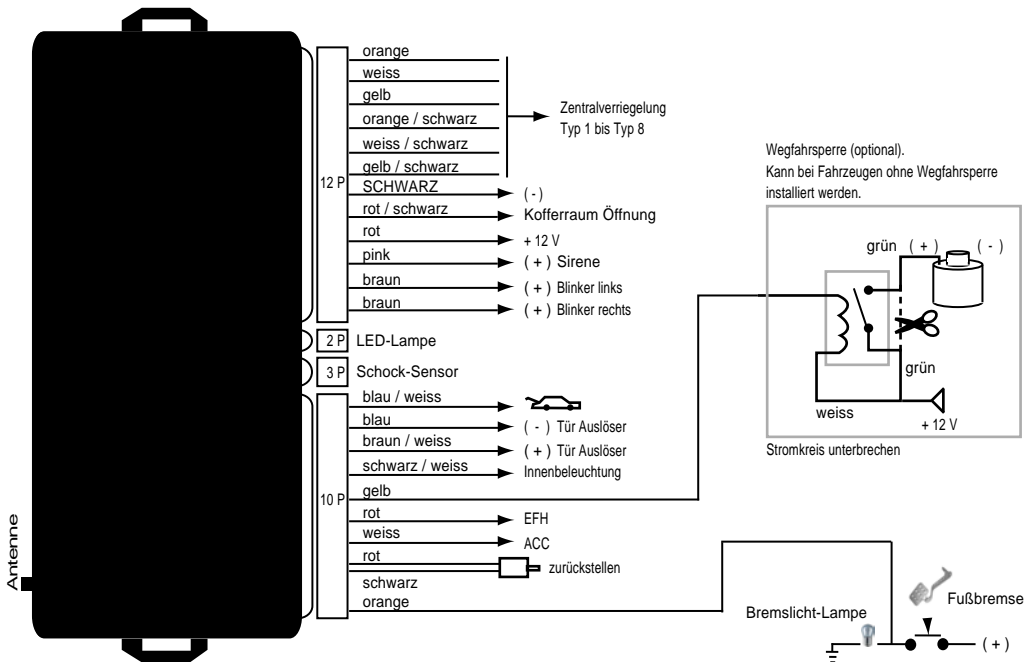

■ Typ 1: Pneumatisch gesteuert



||| MASSE

■ Typ 2: Masse gesteuert



||| MASSE

■ Isolieren, wird nicht benötigt

■ Typ 3: Plus gesteuert



■ Isolieren, wird nicht benötigt

■ Typ 4: Plus gesteuert



X Kabel durchtrennen

■ Typ 5: Plus gesteuert (Pin)



■ Isolieren, wird nicht benötigt

■ Typ 6: Masse gesteuert (mit Widerstand)



||| MASSE

■ Isolieren, wird nicht benötigt

■ Typ 7



||| MASSE

■ Isolieren, wird nicht benötigt

■ Typ 8: Plus gesteuert (Stellmotor)



||| MASSE

Citroen

Modell

AX

Baujahr

94->

Code

-

KABELFARBE / POSITION

Blinker links

grün-blau

Blinker rechts

grün-grau

Position Blinker

Am Blinkerschalter, im Kabelstrang links nach hinten oder auch direkt an den Rückleuchten.

ZV-Typ

Typ 2

ZV öffnen

orange

ZV schließen

blau

Anschlußort

Kabelstrang von der Fahrtür kommend.

Citroen

Modell	Baujahr	Code
Berlingo	98->	-

KABELFARBE / POSITION

Blinker links	grün
Blinker rechts	grün
Position Blinker	Am Blinkerschalter, im Kabelstrang links nach hinten oder auch direkt an den Rückleuchten.
ZV-Typ	Typ 2
ZV öffnen	grün
ZV schließen	grün
Anschlußort	Kabelstrang von der Fahrtür kommend.

Citroen

Modell

BX

Baujahr

88->

Code

-

KABELFARBE / POSITION

Blinker links

grün

Blinker rechts

grün-weiss

Position Blinker

Am Blinkerschalter, im Kabelstrang links nach hinten oder auch direkt an den Rückleuchten.

ZV-Typ

Typ 2

ZV öffnen

grau

ZV schließen

gelb

Anschlußort

Kabelstrang von der Fahrtür kommend.

Citroen

Modell

CX

Baujahr

93->

Code

-

KABELFARBE / POSITION

Blinker links

grün

Blinker rechts

grün-rot

Position Blinker

Am Blinkerschalter, im Kabelstrang links nach hinten oder auch direkt an den Rückleuchten.

ZV-Typ

Typ 2

ZV öffnen

orange-grün

ZV schließen

blau-grün

Anschlußort

Kabelstrang von der Fahrtür kommend.

Citroen

Modell

Evasion

Baujahr

98->

Code

-

KABELFARBE / POSITION

Blinker links

grün 2335

Blinker rechts

grün 2345

Position Blinker

Am Blinkerschalter, im Kabelstrang links nach hinten oder auch direkt an den Rückleuchten.

ZV-Typ

Typ 2

ZV öffnen

orange 6290

ZV schließen

orange 6291

Anschlußort

Kabelstrang von der Fahrertür kommend.

Citroen

Modell	Baujahr	Code
Evasion TD	96->	-

KABELFARBE / POSITION

Blinker links	grün 2333
Blinker rechts	grün 2347
Position Blinker	Am Blinkerschalter, im Kabelstrang links nach hinten oder auch direkt an den Rückleuchten.
ZV-Typ	Typ 2
ZV öffnen	orange 4301
ZV schließen	orange 5291
Anschlußort	Kabelstrang von der Fahrertür kommend.

Citroen

Modell

Saxo

Baujahr

96->

Code

-

KABELFARBE / POSITION

Blinker links

gelb

Blinker rechts

grün

Position Blinker

Am Blinkerschalter, im Kabelstrang links nach hinten oder auch direkt an den Rückleuchten.

ZV-Typ

Typ 2

ZV öffnen

grau

ZV schließen

blau

Anschlußort

Kabelstrang von der Fahrtür kommend.

Citroen

Modell

Xantia

Baujahr

96->

Code

-

KABELFARBE / POSITION

Blinker links

weiss 233

Blinker rechts

weiss 234

Position Blinker

Am Blinkerschalter, im Kabelstrang links nach hinten oder auch direkt an den Rückleuchten.

ZV-Typ

Typ 2

ZV öffnen

braun 627

ZV schließen

grün 628

Anschlußort

Kabelstrang von der Fahrertür kommend.

Citroen

Modell

XM

Baujahr

94->

Code

-

KABELFARBE / POSITION

Blinker links

grau-blau

Blinker rechts

grau-weiss

Position Blinker

Am Blinkerschalter, im Kabelstrang links nach hinten oder auch direkt an den Rückleuchten.

ZV-Typ

Typ 2

ZV öffnen

grün

ZV schließen

grün

Anschlußort

Kabelstrang von der Fahrtür kommend.

Citroen

Modell

Xsara

Baujahr

98->

Code

-

KABELFARBE / POSITION

Blinker links

beige

Blinker rechts

rosa

Position Blinker

Am Blinkerschalter, im Kabelstrang links nach hinten oder auch direkt an den Rückleuchten.

ZV-Typ

Typ 2

ZV öffnen

grau 6293 oder hellblau

ZV schließen

grau

Anschlußort

Kabelstrang von der Fahrertür kommend.

Citroen

Modell

ZX

Baujahr

96->

Code

-

KABELFARBE / POSITION

Blinker links

grün

Blinker rechts

grün-rot

Position Blinker

Am Blinkerschalter, im Kabelstrang links nach hinten oder auch direkt an den Rückleuchten.

ZV-Typ

Typ 2

ZV öffnen

orange

ZV schließen

orange

Anschlußort

Kabelstrang von der Fahrtür kommend.