

# RC 100

Mando a distancia de radio  
con activación de intermitentes

Instrucción del montaje

Mercedes



## ■ ¡Garantía!!!

No se toma ninguna responsabilidad de la corrección de la información contenida adjunto. No se asume ninguna responsabilidad para los errores o las erratas. debido a la alta calidad de nuestro producto, le concedemos una garantía de dos años. La función y la durabilidad de la unidad de control central de la cerradura depende a un grado grande del montaje apropiado. Comprensible, no podemos conceder ninguna garantía para los defectos ascribable al montaje incorrecto o erróneo. En detalle, éstos incluyen componentes socarrados o quemados. Reconsignment de componentes aparentemente defectuosos está categóricamente en el costo del cliente. La investigación de averías es solamente posible a condición de que una descripción del defecto y una copia de la factura son incluidas. Observe por favor que los errores de dirección o que conectan están fuera del alcance de esta garantía. Comprensible, no podemos asumir la responsabilidad por los defectos causados así. Concedemos una garantía de dos años a partir de la fecha de la compra en todos los componentes. La garantía incluye gratuitamente la investigación de averías de esos defectos comprobable ascribable al uso del material culpable o a los errores de la fabricación. El resto de las demandas son exentas de responsabilidad. No se toma ninguna responsabilidad o responsabilidad por daños o pérdida consecuente referente a este producto. La reparación, las enmiendas, la fuente de piezas de repuesto y el consolidar del precio de compra son reservados.

### **La garantía expira si:**

- 1) se ha alterado el dispositivo o si las tentativas en la reparación del dispositivo se han hecho.
- 2) se ha sobrecargado el dispositivo.
- 3) los daños tienen alrededor de venida debido a no hacer caso de las instrucciones del montaje.
- 4) el dispositivo ha estado conectado con la corriente o el voltaje inadecuada.
- 5) la polaridad apropiada del dispositivo no se ha observado.
- 6) el dispositivo ha sido dañado debido al maloperation.
- 7) el dispositivo ha sido dañado debido a la dirección negligente.
- 8) el dispositivo ha sido dañado debido a los fusibles puenteados o incorrectos.

## ■ Receptor



X = no requerido, aíse por favor

## ■ Tipo 1:

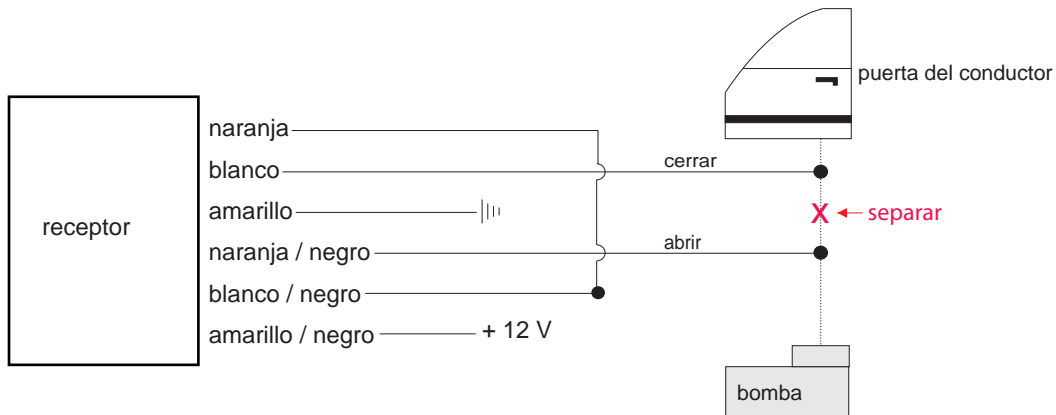

||| tierra

## ■ Tipo 2



||| tierra      ■ no requerido, aísele por favor

## ■ Tipo 3



■ no requerido, aíse por favor

## ■ Tipo 4



## ■ Tipo 5 (Pin)



no requerido, aíse por favor

## ■ Tipo 6 (con resistor)



||| tierra

■ no requerido, aíse por favor

## ■ Tipo 7



||| tierra

■ no requerido, aísele por favor

## ■ Tipo 8 (motor)



||| tierra

# Mercedes

**Modelo**

190

**Año de construcción**

91->

**Código**

W201

## **CABLE COLOR / POSICIÓN**

Intermitente izquierda

negro-blanco

Intermitente derecha

negro-verde

Intermitente posición

En el interruptor de la señal de la vuelta, en el arnés de cableado dejado a la parte posterior o también directamente en las lámparas de la cola.

Tipo central

tipo1

Central abrir

azul

Central cerrar

azul

Central posición

Directamente en la bomba central de la cerradura bajo asiento trasero.

# Mercedes

**Modelo**

200-500

**Año de construcción**

95->

**Código**

W124

## **CABLE COLOR / POSICIÓN**

Intermitente izquierda

negro-blanco

Intermitente derecha

negro-verde

Intermitente posición

En el interruptor de la señal de la vuelta, en el arnés de cableado dejado a la parte posterior o también directamente en las lámparas de la cola.

Tipo central

tipo1

Central abrir

azul

Central cerrar

azul

Central posición

Directamente en la bomba central de la cerradura bajo asiento trasero.

# Mercedes

Modelo	Año de construcción	Código
260WE-560WE	91->	W126

## CABLE COLOR / POSICIÓN

Intermitente izquierda	negro-blanco
Intermitente derecha	negro-verde
Intermitente posición	En el interruptor de la señal de la vuelta, en el arnés de cableado dejado a la parte posterior o también directamente en las lámparas de la cola.
Tipo central	tipo1
Central abrir	azul
Central cerrar	azul
Central posición	Directamente en la bomba central de la cerradura bajo asiento trasero.

# Mercedes

Modelo	Año de construcción	Código
A-clase	97->	W168

## CABLE COLOR / POSICIÓN

Intermitente izquierda	negro-blanco
Intermitente derecha	negro-verde
Intermitente posición	En el interruptor de la señal de la vuelta, en el arnés de cableado dejado a la parte posterior o también directamente en las lámparas de la cola.
Tipo central	tipo2
Central abrir	azul
Central cerrar	negro
Central posición	Arnés de cableado que viene de la puerta del conductor.

# Mercedes

Modelo	Año de construcción	Código
C180-280	94->	W202

## CABLE COLOR / POSICIÓN

Intermitente izquierda	negro-blanco
Intermitente derecha	negro-verde
Intermitente posición	En el interruptor de la señal de la vuelta, en el arnés de cableado dejado a la parte posterior o también directamente en las lámparas de la cola.
Tipo central	tipo2
Central abrir	azul
Central cerrar	negro
Central posición	Bomba central de la cerradura en el tronco (derecho).

# Mercedes

Modelo	Año de construcción	Código
CLK	97->	C208

## CABLE COLOR / POSICIÓN

Intermitente izquierda	negro-blanco
Intermitente derecha	negro-verde
Intermitente posición	En el interruptor de la señal de la vuelta, en el arnés de cableado dejado a la parte posterior o también directamente en las lámparas de la cola.
Tipo central	tipo6
Central abrir	blanco-verde
Central cerrar	blanco-verde con resistencia de 200 ohm
Central posición	Arnés de cableado que viene de la puerta del conductor.

# Mercedes

Modelo	Año de construcción	Código
E200-420	95->	W210

## CABLE COLOR / POSICIÓN

Intermitente izquierda	negro-blanco
Intermitente derecha	negro-verde
Intermitente posición	En el interruptor de la señal de la vuelta, en el arnés de cableado dejado a la parte posterior o también directamente en las lámparas de la cola.
Tipo central	tipo6
Central abrir	blanco-verde
Central cerrar	blanco-verde con resistencia de 200 ohm
Central posición	Bajo asiento trasero.

# Mercedes

Modelo	Año de construcción	Código
G230-300	91->	W460

## CABLE COLOR / POSICIÓN

Intermitente izquierda	negro-blanco
Intermitente derecha	negro-verde
Intermitente posición	En el interruptor de la señal de la vuelta, en el arnés de cableado dejado a la parte posterior o también directamente en las lámparas de la cola.
Tipo central	tipo2
Central abrir	marrón-blanco
Central cerrar	marrón-azul
Central posición	Arnés de cableado que viene de la puerta del conductor.

# Mercedes

Modelo	Año de construcción	Código
S-clase	99->	W140

## CABLE COLOR / POSICIÓN

Intermitente izquierda	negro-blanco
Intermitente derecha	negro-verde
Intermitente posición	En el interruptor de la señal de la vuelta, en el arnés de cableado dejado a la parte posterior o también directamente en las lámparas de la cola.
Tipo central	tipo2
Central abrir	azul-negro
Central cerrar	azul-amarillo
Central posición	Arnés de cableado que viene de la puerta del conductor.

# Mercedes

**Modelo**

S-clase

**Año de construcción**

->91

**Código**

W12

## **CABLE COLOR / POSICIÓN**

Intermitente izquierda

negro-blanco

Intermitente derecha

negro-verde

Intermitente posición

En el interruptor de la señal de la vuelta, en el arnés de cableado dejado a la parte posterior o también directamente en las lámparas de la cola.

Tipo central

tipo1

Central abrir

azul o verde

Central cerrar

azul o verde

Central posición

Directamente en la bomba central de la cerradura.

# Mercedes

Modelo	Año de construcción	Código
SL	89->	R129

## CABLE COLOR / POSICIÓN

Intermitente izquierda	negro-blanco
Intermitente derecha	negro-verde
Intermitente posición	En el interruptor de la señal de la vuelta, en el arnés de cableado dejado a la parte posterior o también directamente en las lámparas de la cola.
Tipo central	tipo1
Central abrir	azul
Central cerrar	azul
Central posición	Directamente en la bomba central de la cerradura.

# Mercedes

**Modelo**

SLK

**Año de construcción**

96->

**Código**

R170

## **CABLE COLOR / POSICIÓN**

Intermitente izquierda

negro-blanco

Intermitente derecha

negro-verde

Intermitente posición

En el interruptor de la señal de la vuelta, en el arnés de cableado dejado a la parte posterior o también directamente en las lámparas de la cola.

Tipo central

tipo6

Central abrir

blanco-verde

Central cerrar

blanco-verde con resistencia de 200 ohm

Central posición

Arnés de cableado que viene de la puerta del conductor.

# Mercedes

Modelo	Año de construcción	Código
Sprinter	2000->	-

## CABLE COLOR / POSICIÓN

Intermitente izquierda	negro-blanco
Intermitente derecha	negro-verde
Intermitente posición	En el interruptor de la señal de la vuelta, en el arnés de cableado dejado a la parte posterior o también directamente en las lámparas de la cola.
Tipo central	tipo2
Central abrir	pin 5
Central cerrar	pin 7
Central posición	En el enchufe en el regulador bajo asiento del conductor.

# Mercedes

**Modelo**

Sprinter

**Año de construcción**

97->

**Código**

-

## **CABLE COLOR / POSICIÓN**

Intermitente izquierda

negro-blanco

Intermitente derecha

negro-verde

Intermitente posición

En el interruptor de la señal de la vuelta, en el arnés de cableado dejado a la parte posterior o también directamente en las lámparas de la cola.

Tipo central

tipo2

Central abrir

verde-blanco

Central cerrar

azul-rojo

Central posición

En el regulador bajo asiento del conductor.

# Mercedes

Modelo	Año de construcción	Código
V-clase	96->	638

## CABLE COLOR / POSICIÓN

Intermitente izquierda	negro-blanco
Intermitente derecha	negro-verde
Intermitente posición	En el interruptor de la señal de la vuelta, en el arnés de cableado dejado a la parte posterior o también directamente en las lámparas de la cola.
Tipo central	tipo2
Central abrir	azul-negro
Central cerrar	azul-amarillo
Central posición	Arnés de cableado que viene de la puerta del conductor.

# Mercedes

**Modelo**

Vito

**Año de construcción**

98->

**Código**

-

## **CABLE COLOR / POSICIÓN**

Intermitente izquierda

negro-blanco

Intermitente derecha

negro-verde

Intermitente posición

En el interruptor de la señal de la vuelta, en el arnés de cableado dejado a la parte posterior o también directamente en las lámparas de la cola.

Tipo central

tipo3

Central abrir

verde-negro

Central cerrar

azul-rojo

Central posición

Arnés de cableado que viene de la puerta del conductor.