

# RCA 101

Antifurto &  
Telecomando radiofonico  
con innescare del segnale di girata

Istruzioni del montaggio

Mercedes



## ■ Garanzia!!!

Nessuna responsabilità è presa della precisione delle informazioni contenute qui. Nessuna responsabilità è presupposta per gli errori o i misprints. dovuto l'alta qualità del nostro prodotto, vi assegniamo una garanzia di due anni. La funzione e la durevolezza dell'unità di controllo centrale della serratura dipende in larga misura dal montaggio adatto. Naturalmente, non possiamo assegnare alcuna garanzia per i difetti ascrivibile al montaggio errato o errato. In particolare, questi includono i componenti carbonizzati o bruciati. Reconsignment dei componenti apparentemente difettosi è categoricamente alla spesa del cliente. L'opera di mediazione è soltanto possibile a condizione che una descrizione del difetto e una copia della fattura sono incluse. Noti prego che gli errori di maneggiamento o di collegamento sono fuori della portata di questa garanzia. Naturalmente, non possiamo ammettere la responsabilità per i difetti causati così. Assegniamo una garanzia di due anni a partire dalla data dell'acquisto su tutti i componenti. La garanzia include verificabilmente gratis l'opera di mediazione di quei difetti ascrivibile all'uso di materiale difettoso o agli errori di manufacturing. Tutti i altri reclami sono esenti dalla responsabilità. Nessuna responsabilità o responsabilità è presa per danni o perdita conseguente concernente questo prodotto. Il reparation, le correzioni, il rifornimento dei pezzi di ricambio ed il rimborso del prezzo d'acquisto sono riservati.

### **La garanzia espira se:**

- 1) il dispositivo è stato alterato o se i tentativi a riparare il dispositivo sono stati fatti.
- 2) il dispositivo è stato sovraccaricato.
- 3) danni hanno circa venuto dovuto ignorare delle istruzioni del montaggio.
- 4) il dispositivo è stato collegato alla corrente o alla tensione inadeguata.
- 5) la polarità adatta del dispositivo non è stata osservata.
- 6) il dispositivo è stato danneggiato dovuto il maloperation.
- 7) il dispositivo è stato danneggiato dovuto il maneggiamento negligente.
- 8) il dispositivo è stato danneggiato dovuto i fusibili esclusi o errati.

## ■ Ricevente

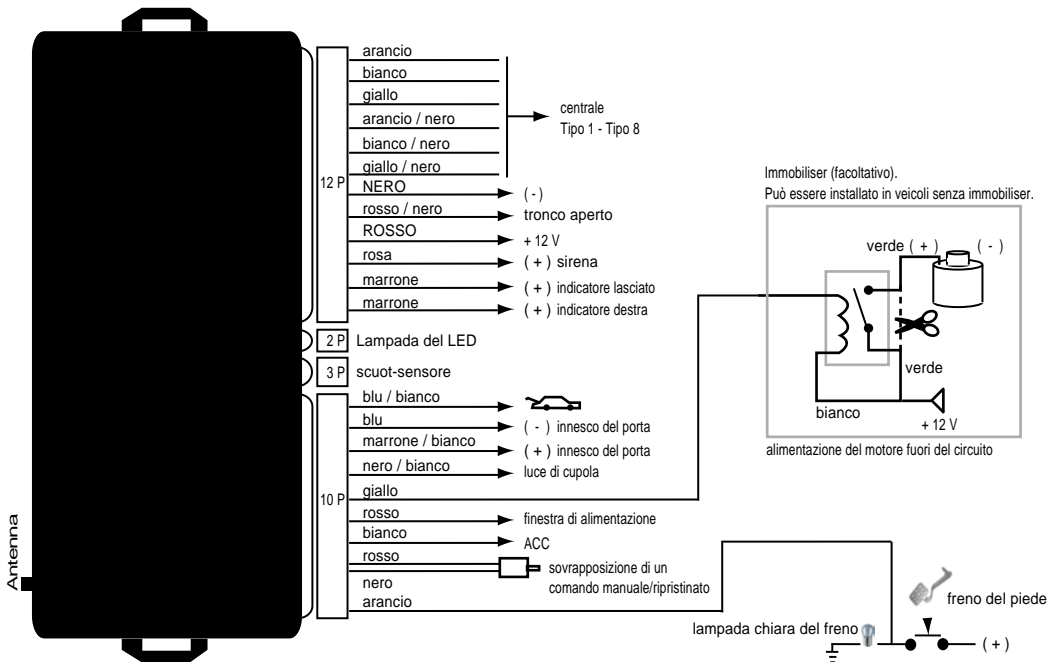

## ■ Tipo 1:



||| terra

## ■ Tipo 2



||| terra

■ non richiesto, isoli prego

## ■ Tipo 3



■ non richiesto, isoli prego

## ■ Tipo 4



## ■ Tipo 5 (Pin)



■ non richiesto, isoli prego

## ■ Tipo 6 (con resistenza)



||| terra

■ non richiesto, isoli prego

## ■ Tipo 7



||| terra

[black square] non richiesto, isoli prego

## ■ Tipo 8 (motore)

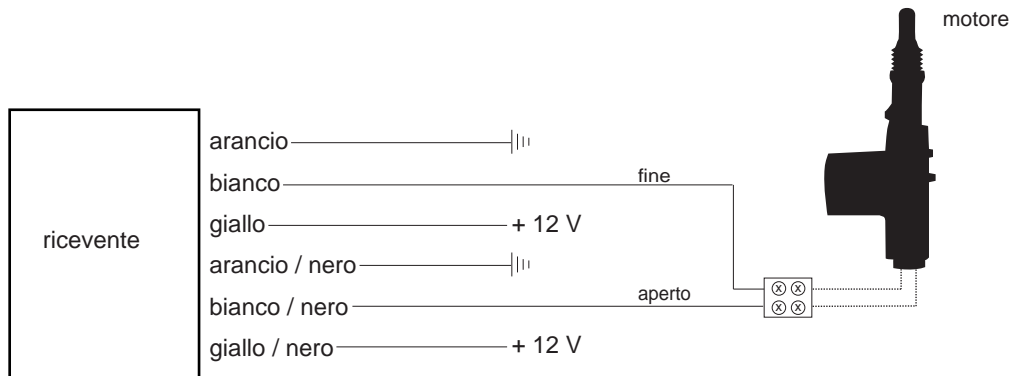

| ||| terra

# Mercedes

**Modello**

190

**Anno di costruzione**

91->

**Codice**

W201

## COLORE DEL CAVO / POSIZIONE

Indicatore lasciato

nero-bianco

Indicatore destra

nero-verde

Posizione di indicatore

All'interruttore del segnale di girata, nei legare lasciati alla parte posteriore o anche direttamente alle lampade della coda.

Tipo centrale

Tipo1

Centrale aperto

blu

Centrale fine

blu

Centrale posizione

Direttamente alla pompa centrale della serratura sotto la sede posteriore.

# Mercedes

**Modello**

200-500

**Anno di costruzione**

95->

**Codice**

W124

## COLORE DEL CAVO / POSIZIONE

Indicatore lasciato

nero-bianco

Indicatore destra

nero-verde

Posizione di indicatore

All'interruttore del segnale di girata, nei legare lasciati alla parte posteriore o anche direttamente alle lampade della coda.

Tipo centrale

Tipo1

Centrale aperto

blu

Centrale fine

blu

Centrale posizione

Direttamente alla pompa centrale della serratura sotto la sede posteriore.

# Mercedes

| Modello     | Anno di costruzione | Codice |
|-------------|---------------------|--------|
| 260WE-560WE | 91->                | W126   |

## COLORE DEL CAVO / POSIZIONE

|                         |   |
|-------------------------|---|
| Indicatore lasciato     | nero-bianco   |
| Indicatore destra       | nero-verde  |
| Posizione di indicatore | All'interruttore del segnale di girata, nei legare lasciati alla parte posteriore o anche direttamente alle lampade della coda. |
| Tipo centrale           | Tipo1   |
| Centrale aperto         | blu   |
| Centrale fine           | blu   |
| Centrale posizione      | Direttamente alla pompa centrale della serratura sotto la sede posteriore.  |

# Mercedes

**Modello**

A-classe

**Anno di costruzione**

97->

**Codice**

W168

## COLORE DEL CAVO / POSIZIONE

Indicatore lasciato

nero-bianco

Indicatore destra

nero-verde

Posizione di indicatore

All'interruttore del segnale di girata, nei legare lasciati alla parte posteriore o anche direttamente alle lampade della coda.

Tipo centrale

Tipo2

Centrale aperto

blu

Centrale fine

nero

Centrale posizione

Cablaggio di collegamenti che viene dal porta del autista.

# Mercedes

**Modello**

C180-280

**Anno di costruzione**

94->

**Codice**

W202

## COLORE DEL CAVO / POSIZIONE

Indicatore lasciato

nero-bianco

Indicatore destra

nero-verde

Posizione di indicatore

All'interruttore del segnale di girata, nei legare lasciati alla parte posteriore o anche direttamente alle lampade della coda.

Tipo centrale

Tipo2

Centrale aperto

blu

Centrale fine

nero

Centrale posizione

Pompa centrale della serratura nel tronco (di destra).

# Mercedes

| Modello | Anno di costruzione | Codice |
|---------|---------------------|--------|
| CLK     | 97->                | C208   |

## COLORE DEL CAVO / POSIZIONE

|                         |   |
|-------------------------|---|
| Indicatore lasciato     | nero-bianco   |
| Indicatore destra       | nero-verde  |
| Posizione di indicatore | All'interruttore del segnale di girata, nei legare lasciati alla parte posteriore o anche direttamente alle lampade della coda. |
| Tipo centrale           | Tipo6   |
| Centrale aperto         | bianco-verde  |
| Centrale fine           | bianco-verde con una resistenza di 200 Ohm  |
| Centrale posizione      | Cablaggio di collegamenti che viene dal porta del autista.  |

# Mercedes

**Modello**

E200-420

**Anno di costruzione**

95->

**Codice**

W210

## COLORE DEL CAVO / POSIZIONE

Indicatore lasciato

nero-bianco

Indicatore destra

nero-verde

Posizione di indicatore

All'interruttore del segnale di girata, nei legare lasciati alla parte posteriore o anche direttamente alle lampade della coda.

Tipo centrale

Tipo6

Centrale aperto

bianco-verde

Centrale fine

bianco-verde con una resistenza di 200 Ohm

Centrale posizione

Sotto la sede posteriore.

# Mercedes

| Modello  | Anno di costruzione | Codice |
|----------|---------------------|--------|
| G230-300 | 91->                | W460   |

## COLORE DEL CAVO / POSIZIONE

|                         |   |
|-------------------------|---|
| Indicatore lasciato     | nero-bianco   |
| Indicatore destra       | nero-verde  |
| Posizione di indicatore | All'interruttore del segnale di girata, nei legare lasciati alla parte posteriore o anche direttamente alle lampade della coda. |
| Tipo centrale           | Tipo2   |
| Centrale aperto         | marrone-bianco  |
| Centrale fine           | marrone-blu   |
| Centrale posizione      | Cablaggio di collegamenti che viene dal porta del autista.  |

# Mercedes

| Modello  | Anno di costruzione | Codice |
|----------|---------------------|--------|
| S-classe | 99->                | W140   |

## COLORE DEL CAVO / POSIZIONE

|                         |   |
|-------------------------|---|
| Indicatore lasciato     | nero-bianco   |
| Indicatore destra       | nero-verde  |
| Posizione di indicatore | All'interruttore del segnale di girata, nei legare lasciati alla parte posteriore o anche direttamente alle lampade della coda. |
| Tipo centrale           | Tipo2   |
| Centrale aperto         | blu-nero  |
| Centrale fine           | blu-giallo  |
| Centrale posizione      | Cablaggio di collegamenti che viene dal porta del autista.  |

# Mercedes

**Modello**

S-classe

**Anno di costruzione**

->91

**Codice**

W12

## COLORE DEL CAVO / POSIZIONE

Indicatore lasciato

nero-bianco

Indicatore destra

nero-verde

Posizione di indicatore

All'interruttore del segnale di girata, nei legare lasciati alla parte posteriore o anche direttamente alle lampade della coda.

Tipo centrale

Tipo1

Centrale aperto

blu o verde

Centrale fine

blu o verde

Centrale posizione

Direttamente alla pompa centrale della serratura.

# Mercedes

**Modello**

SL

**Anno di costruzione**

89->

**Codice**

R129

## COLORE DEL CAVO / POSIZIONE

Indicatore lasciato

nero-bianco

Indicatore destra

nero-verde

Posizione di indicatore

All'interruttore del segnale di girata, nei legare lasciati alla parte posteriore o anche direttamente alle lampade della coda.

Tipo centrale

Tipo1

Centrale aperto

blu

Centrale fine

blu

Centrale posizione

Direttamente alla pompa centrale della serratura.

# Mercedes

| Modello | Anno di costruzione | Codice |
|---------|---------------------|--------|
| SLK     | 96->                | R170   |

## COLORE DEL CAVO / POSIZIONE

|                         |   |
|-------------------------|---|
| Indicatore lasciato     | nero-bianco   |
| Indicatore destra       | nero-verde  |
| Posizione di indicatore | All'interruttore del segnale di girata, nei legare lasciati alla parte posteriore o anche direttamente alle lampade della coda. |
| Tipo centrale           | Tipo6   |
| Centrale aperto         | bianco-verde  |
| Centrale fine           | bianco-verde con una resistenza di 200 Ohm  |
| Centrale posizione      | Cablaggio di collegamenti che viene dal porta del autista.  |

# Mercedes

| Modello  | Anno di costruzione | Codice |
|----------|---------------------|--------|
| Sprinter | 2000->              | -      |

## COLORE DEL CAVO / POSIZIONE

|                         |   |
|-------------------------|---|
| Indicatore lasciato     | nero-bianco   |
| Indicatore destra       | nero-verde  |
| Posizione di indicatore | All'interruttore del segnale di girata, nei legare lasciati alla parte posteriore o anche direttamente alle lampade della coda. |
| Tipo centrale           | Tipo2   |
| Centrale aperto         | pin 5   |
| Centrale fine           | pin 7   |
| Centrale posizione      | Alla spina al regolatore sotto la sede del autista.   |

# Mercedes

| Modello  | Anno di costruzione | Codice |
|----------|---------------------|--------|
| Sprinter | 97->                | -      |

## COLORE DEL CAVO / POSIZIONE

|                         |   |
|-------------------------|---|
| Indicatore lasciato     | nero-bianco   |
| Indicatore destra       | nero-verde  |
| Posizione di indicatore | All'interruttore del segnale di girata, nei legare lasciati alla parte posteriore o anche direttamente alle lampade della coda. |
| Tipo centrale           | Tipo2   |
| Centrale aperto         | verde-bianco  |
| Centrale fine           | blu-rosso   |
| Centrale posizione      | Al regolatore sotto la sede del autista.  |

# Mercedes

| Modello  | Anno di costruzione | Codice |
|----------|---------------------|--------|
| V-classe | 96->                | 638    |

## COLORE DEL CAVO / POSIZIONE

|                         |   |
|-------------------------|---|
| Indicatore lasciato     | nero-bianco   |
| Indicatore destra       | nero-verde  |
| Posizione di indicatore | All'interruttore del segnale di girata, nei legare lasciati alla parte posteriore o anche direttamente alle lampade della coda. |
| Tipo centrale           | Tipo2   |
| Centrale aperto         | blu-nero  |
| Centrale fine           | blu-giallo  |
| Centrale posizione      | Cablaggio di collegamenti che viene dal porta del autista.  |

# Mercedes

**Modello**

Vito

**Anno di costruzione**

98->

**Codice**

-

## COLORE DEL CAVO / POSIZIONE

Indicatore lasciato

nero-bianco

Indicatore destra

nero-verde

Posizione di indicatore

All'interruttore del segnale di girata, nei legare lasciati alla parte posteriore o anche direttamente alle lampade della coda.

Tipo centrale

Tipo3

Centrale aperto

verde-nero

Centrale fine

blu-rosso

Centrale posizione

Cablaggio di collegamenti che viene dal porta del autista.