

# RCA 101

Auto Alarmanlage &  
Funkfernbedienung  
mit blinkeransteuerung

Installations-Anleitung

VW



## Gewährleistung / Garantie

Alle Angaben sind ohne Gewähr. Für Irrtümer oder Druckfehler übernehmen wir keine Haftung.

Wir gewähren Ihnen aufgrund der hohen Qualität unseres Produktes eine Garantie von 2 Jahren. Die Funktion und Haltbarkeit der ZV-Steuerinheit hängt zum großen Teil von einem fachgerechten Einbau ab. Für Defekte, die auf einen falschen oder fehlerhaften Einbau zurückzuführen sind, können wir verständlicherweise keine Gewährleistung übernehmen. Hierzu zählen insbesondere verschmorte oder durchgebrannte Bauteile. Die Kosten für die Rücksendung der scheinbar defekten Bestandteile übernimmt der Kunde. Eine Fehlerbehebung ist nur mit genauer Fehlerbeschreibung und Kopie der Endkundenrechnung möglich. Bitte beachten Sie, dass Beschädigungen, die auf fehlerhafte Installation zurückzuführen sind, von der Garantie ausgeschlossen sind. Verständlicherweise können wir keinerlei Haftung übernehmen für die verursachten Defekte infolge falscher Installation. Wir garantieren eine 2-jährige Gewährleistung ab Verkaufsdatum auf alle Bauteile des Produkts. Die Garantie umfasst die kostenlose Behebung der Mängel, die nachweisbar auf die Verwendung nicht einwandfreien Materials oder Fabrikationsfehler zurückzuführen sind. Weitergehende Ansprüche sind ausgeschlossen. Wir übernehmen keine Gewähr oder Haftung für Schäden oder Folgeschäden im Zusammenhang mit diesem Produkt. Wir behalten uns eine Reparatur, Nachbesserung, oder Ersatzteillieferung oder Rückerstattung des Kaufpreises vor.

Die Garantie erlischt wenn:

- 1) das Gerät verändert wurde bzw. Reparaturversuche am Gerät vorgenommen wurden.
- 2) das Gerät überlastet wurde.
- 3) Schäden durch Nichtbeachten der Bedienungsanleitung entstanden sind.
- 4) das Gerät an falsche Strom- oder Spannungsart angeschlossen wurde.
- 5) die passende Polarität des Gerätes nicht beachtet wurde.
- 6) das Gerät infolge Fehlbedienung beschädigt wurde.
- 7) das Gerät durch eine nachlässige Behandlung beschädigt wurde.
- 8) das Gerät durch überbrückte oder falsche Sicherungen beschädigt wurde.

Schlüsselumbau:

Die Schlüsselrohlinge, die in die Handsender geschraubt sind dienen nur als Muster und können nicht bearbeitet oder geschliffen werden. Sie müssen Ihren eigenen Schlüssel in den neuen Handsender einbauen. Sie können selbst entscheiden, ob Sie Ihren ursprünglichen Autoschlüssel verwenden oder eine Kopie erstellen möchten, um diese dann für den Handsender passend zu schleifen.

Die Wegfahrsperr:

Der Transponder der Wegfahrsperr muss in den Handsender (oberhalb der LED) eingeklebt werden.

## ■ Empfänger

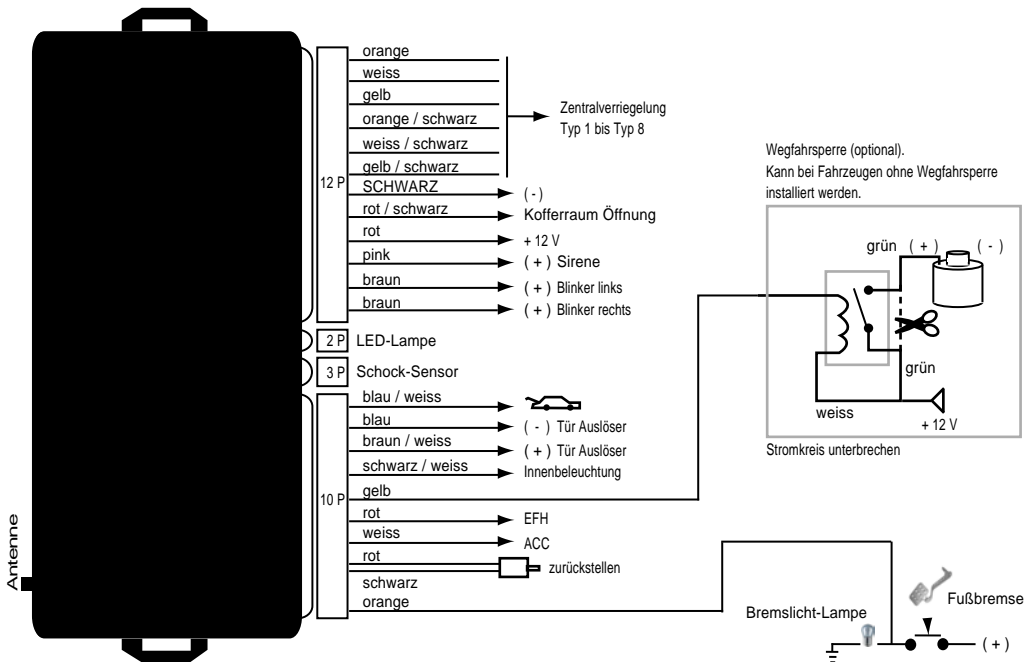

## ■ Typ 1: Pneumatisch gesteuert



||| MASSE

## ■ Typ 2: Masse gesteuert



||| MASSE

■ Isolieren, wird nicht benötigt

## ■ Typ 3: Plus gesteuert

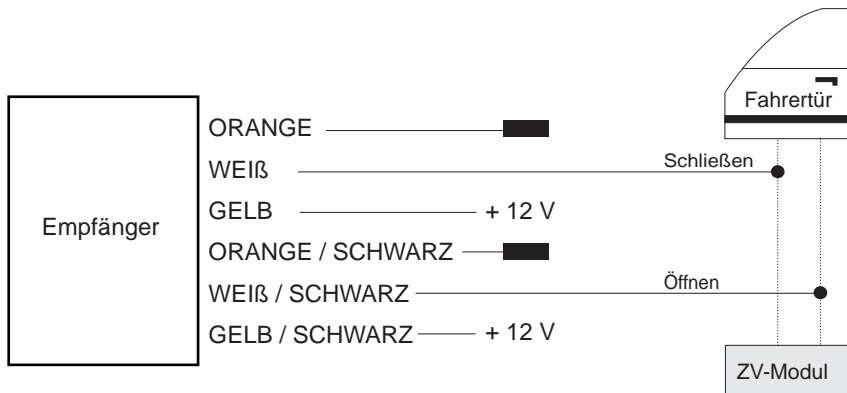

■ Isolieren, wird nicht benötigt

## ■ Typ 4: Plus gesteuert



**X** Kabel durchtrennen

## ■ Typ 5: Plus gesteuert (Pin)



■ Isolieren, wird nicht benötigt

## ■ Typ 6: Masse gesteuert (mit Widerstand)



||| MASSE

■ Isolieren, wird nicht benötigt

## ■ Typ 7



||| MASSE

■ Isolieren, wird nicht benötigt

## ■ Typ 8: Plus gesteuert (Stellmotor)

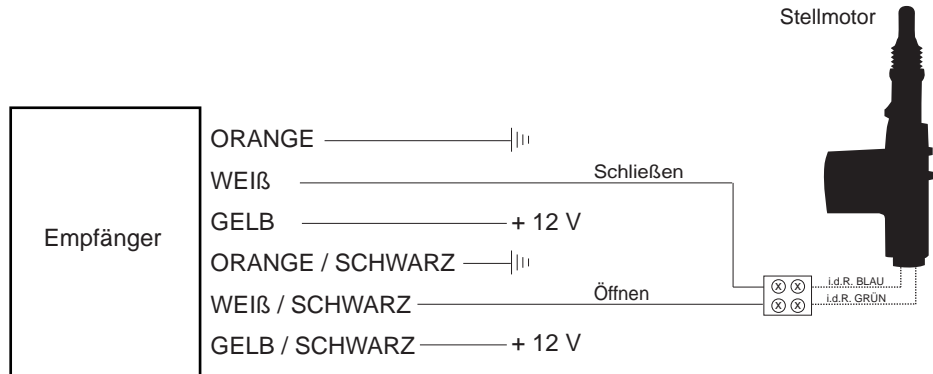

||| MASSE

# VW

**Modell**

Beetle

**Baujahr**

98->

**Code**

-

## KABELFARBE / POSITION

Blinker links

schwarz-weiss

Blinker rechts

schwarz-grün

Position Blinker

Am Blinkerschalter, im Kabelstrang links nach hinten oder auch direkt an den Rückleuchten.

ZV-Typ

Typ 3

ZV öffnen

weiss-grün

ZV schließen

gelb-schwarz

Anschlußort

In der Fahrtür, für ZV auf wird ein Doppelimpuls benötigt.

# VW

**Modell**

Beetle - nur mit EFH

**Baujahr**

97->

**Code**

-

## KABELFARBE / POSITION

Blinker links

schwarz-weiss

Blinker rechts

schwarz-grün

Position Blinker

Am Blinkerschalter, im Kabelstrang links nach hinten oder auch direkt an den Rückleuchten.

ZV-Typ

Typ 2

ZV öffnen

Pin 24 am 29 pol. Stecker

ZV schließen

Pin 4 am 29 pol. Stecker

Anschlußort

Am 29 pol. Stecker, direkt in der Fahrentür.

# VW

**Modell**

Bora - nur mit EFH

**Baujahr**

97->

**Code**

-

## KABELFARBE / POSITION

Blinker links

schwarz-weiss

Blinker rechts

schwarz-grün

Position Blinker

Am Blinkerschalter, im Kabelstrang links nach hinten oder auch direkt an den Rückleuchten.

ZV-Typ

Typ 2

ZV öffnen

Pin 24 am 29 pol. Stecker

ZV schließen

Pin 4 am 29 pol. Stecker

Anschlußort

Am 29 pol. Stecker, direkt in der Fahrentür.

# VW

**Modell**

Corrado

**Baujahr**

90->

**Code**

-

## KABELFARBE / POSITION

Blinker links

schwarz-weiss

Blinker rechts

schwarz-grün

Position Blinker

Am Blinkerschalter, im Kabelstrang links nach hinten oder auch direkt an den Rückleuchten.

ZV-Typ

Typ 3

ZV öffnen

rot-schwarz

ZV schließen

rot-gelb

Anschlußort

Kabelstrang von der Fahrtür kommend.

# VW

**Modell**

Golf 2 / Polo 2

**Baujahr**

86-91

**Code**

-

## KABELFARBE / POSITION

Blinker links

schwarz-weiss

Blinker rechts

schwarz-grün

Position Blinker

Am Blinkerschalter, im Kabelstrang links nach hinten oder auch direkt an den Rückleuchten.

ZV-Typ

Typ 8

ZV öffnen

-

ZV schließen

-

Anschlußort

Stellmotor muss in der Fahrtür nachgerüstet werden.

# VW

**Modell**

Golf 3 / Cabrio

**Baujahr**

91-&gt;

**Code**

1HXO

## KABELFARBE / POSITION

Blinker links

schwarz-weiss

Blinker rechts

schwarz-grün

Position Blinker

Am Blinkerschalter, im Kabelstrang links nach hinten oder auch direkt an den Rückleuchten.

ZV-Typ

Typ 3

ZV öffnen

grün

ZV schließen

grau

Anschlußort

ZV-Pumpe im Kofferraum rechts.

# VW

**Modell**

Golf IV

**Baujahr**

97->

**Code**

-

## KABELFARBE / POSITION

Blinker links

schwarz-weiss

Blinker rechts

schwarz-grün

Position Blinker

Am Blinkerschalter, im Kabelstrang links nach hinten oder auch direkt an den Rückleuchten.

ZV-Typ

Typ 2

ZV öffnen

gelb-blau

ZV schließen

grün-rot

Anschlußort

Kabelstrang von der Fahrertür kommend.

# VW

**Modell**

Golf IV - nur mit EFH

**Baujahr**

97-&gt;

**Code**

-

## KABELFARBE / POSITION

Blinker links

schwarz-weiss

Blinker rechts

schwarz-grün

Position Blinker

Am Blinkerschalter, im Kabelstrang links nach hinten oder auch direkt an den Rückleuchten.

ZV-Typ

Typ 2

ZV öffnen

Pin 24 am 29 pol. Stecker

ZV schließen

Pin 4 am 29 pol. Stecker

Anschlußort

Am 29 pol. Stecker, direkt in der Fahrentür.

# VW

**Modell**

Jetta / Scirocco

**Baujahr**

86-91

**Code**

19E

## KABELFARBE / POSITION

Blinker links

schwarz-weiss

Blinker rechts

schwarz-grün

Position Blinker

Am Blinkerschalter, im Kabelstrang links nach hinten oder auch direkt an den Rückleuchten.

ZV-Typ

Typ 8

ZV öffnen

-

ZV schließen

-

Anschlußort

Stellmotor muss in der Fahrtür nachgerüstet werden.

# VW

**Modell**

LT

**Baujahr**

95->

**Code**

-

## **KABELFARBE / POSITION**

Blinker links

schwarz-weiss

Blinker rechts

schwarz-grün

Position Blinker

Am Blinkerschalter, im Kabelstrang links nach hinten oder auch direkt an den Rückleuchten.

ZV-Typ

Typ 4

ZV öffnen

weiss-rot

ZV schließen

rot-blau

Anschlußort

Kabelstrang von der Fahrtür kommend.

# VW

**Modell**

Lupo

**Baujahr**

98->

**Code**

-

## KABELFARBE / POSITION

Blinker links

schwarz-weiss

Blinker rechts

schwarz-grün

Position Blinker

Am Blinkerschalter, im Kabelstrang links nach hinten oder auch direkt an den Rückleuchten.

ZV-Typ

Typ 2

ZV öffnen

blau-violett

ZV schließen

grau-gelb

Anschlußort

Kabelstrang von der Fahrertür kommend.

# VW

**Modell**

Passat

**Baujahr**

88-92

**Code**

35i

## **KABELFARBE / POSITION**

Blinker links

schwarz-weiss

Blinker rechts

schwarz-grün

Position Blinker

Am Blinkerschalter, im Kabelstrang links nach hinten oder auch direkt an den Rückleuchten.

ZV-Typ

Typ 3

ZV öffnen

schwarz-weiss

ZV schließen

rot-gelb

Anschlußort

Kabelstrang von der Fahrtür kommend.

# VW

**Modell**

Passat

**Baujahr**

93-96

**Code**

35i

## KABELFARBE / POSITION

Blinker links

schwarz-weiss

Blinker rechts

schwarz-grün

Position Blinker

Am Blinkerschalter, im Kabelstrang links nach hinten oder auch direkt an den Rückleuchten.

ZV-Typ

Typ 3

ZV öffnen

grün

ZV schließen

grau

Anschlußort

ZV-Pumpe im Kofferraum rechts.

# VW

**Modell**

Passat

**Baujahr**

96->

**Code**

3b

## **KABELFARBE / POSITION**

Blinker links

schwarz-weiss

Blinker rechts

schwarz-grün

Position Blinker

Am Blinkerschalter, im Kabelstrang links nach hinten oder auch direkt an den Rückleuchten.

ZV-Typ

Typ 2

ZV öffnen

rot-blau

ZV schließen

rot-grün

Anschlußort

Direkt in der Fahrtür.

# VW

**Modell**

Polo

**Baujahr**

02->

**Code**

9N

## **KABELFARBE / POSITION**

Blinker links

schwarz-weiss

Blinker rechts

schwarz-grün

Position Blinker

Am Blinkerschalter, im Kabelstrang links nach hinten oder auch direkt an den Rückleuchten.

ZV-Typ

Typ 6

ZV öffnen

weiss-blau

ZV schließen

weiss-blau

Anschlußort

Direkt in der Fahrtür.

# VW

**Modell**

Polo 3

**Baujahr**

90-94

**Code**

86C

## KABELFARBE / POSITION

Blinker links

schwarz-weiss

Blinker rechts

schwarz-grün

Position Blinker

Am Blinkerschalter, im Kabelstrang links nach hinten oder auch direkt an den Rückleuchten.

ZV-Typ

Typ 8

ZV öffnen

-

ZV schließen

-

Anschlußort

Stellmotor in der Fahrtür.

# VW

**Modell**

Polo 3 / Polo 4

**Baujahr**

95->

**Code**

-

## **KABELFARBE / POSITION**

Blinker links

schwarz-weiss

Blinker rechts

schwarz-grün

Position Blinker

Am Blinkerschalter, im Kabelstrang links nach hinten oder auch direkt an den Rückleuchten.

ZV-Typ

Typ 3

ZV öffnen

grau-schwarz

ZV schließen

grau-rot

Anschlußort

Kabelstrang von der Fahrertür kommend.

# VW

**Modell**

Polo Variant

**Baujahr**

98-&gt;

**Code**

6KV

## KABELFARBE / POSITION

Blinker links

schwarz-weiss

Blinker rechts

schwarz-grün

Position Blinker

Am Blinkerschalter, im Kabelstrang links nach hinten oder auch direkt an den Rückleuchten.

ZV-Typ

Typ 3

ZV öffnen

rot-grün

ZV schließen

rot-blau

Anschlußort

Kabelstrang von der Fahrtür kommend.

# VW

**Modell**

PoloDi

**Baujahr**

98->

**Code**

6KV

## KABELFARBE / POSITION

Blinker links

schwarz-grün

Blinker rechts

schwarz-weiss

Position Blinker

Am Blinkerschalter, im Kabelstrang links nach hinten oder auch direkt an den Rückleuchten.

ZV-Typ

Typ 3

ZV öffnen

grau-schwarz

ZV schließen

grau-rot

Anschlußort

Kabelstrang von der Fahrertür kommend.

# VW

**Modell**

Sharan

**Baujahr**

95-03

**Code**

7M

## **KABELFARBE / POSITION**

Blinker links

schwarz-weiss oder weiss-blau

Blinker rechts

schwarz-grün oder grün-weiss

Position Blinker

Am Blinkerschalter, im Kabelstrang links nach hinten oder auch direkt an den Rückleuchten.

ZV-Typ

Typ 3

ZV öffnen

rosa-grün oder grün-rot

ZV schließen

rosa-gelb oder grau-rot

Anschlußort

Kabelstrang von der Fahrertür kommend.

# VW

**Modell**

T4

**Baujahr**

92->

**Code**

70XOBL

## KABELFARBE / POSITION

Blinker links

schwarz-weiss

Blinker rechts

schwarz-grün

Position Blinker

Am Blinkerschalter, im Kabelstrang links nach hinten oder auch direkt an den Rückleuchten.

ZV-Typ

Typ 3

ZV öffnen

weiss

ZV schließen

gelb

Anschlußort

Kabelstrang von der Fahrtür kommend.

# VW

**Modell**

Vento

**Baujahr**

91-96

**Code**

1XHO

## **KABELFARBE / POSITION**

Blinker links

schwarz-weiss

Blinker rechts

schwarz-grün

Position Blinker

Am Blinkerschalter, im Kabelstrang links nach hinten oder auch direkt an den Rückleuchten.

ZV-Typ

Typ 3

ZV öffnen

grün

ZV schließen

grau

Anschlußort

Kabelstrang von der Fahrtür kommend.