

# RCA 301

Antifurto &  
Telecomando radiofonico  
con innescare del segnale di girata



Istruzioni del montaggio

VW

## ■ Garanzia!!!

Nessuna responsabilità è presa della precisione delle informazioni contenute qui. Nessuna responsabilità è presupposta per gli errori o i misprints. dovuto l'alta qualità del nostro prodotto, vi assegniamo una garanzia di due anni. La funzione e la durevolezza dell'unità di controllo centrale della serratura dipende in larga misura dal montaggio adatto. Naturalmente, non possiamo assegnare alcuna garanzia per i difetti ascrivibile al montaggio errato o errato. In particolare, questi includono i componenti carbonizzati o bruciati. Reconsignment dei componenti apparentemente difettosi è categoricamente alla spesa del cliente. L'opera di mediazione è soltanto possibile a condizione che una descrizione del difetto e una copia della fattura sono incluse. Noti prego che gli errori di maneggiamento o di collegamento sono fuori della portata di questa garanzia. Naturalmente, non possiamo ammettere la responsabilità per i difetti causati così. Assegniamo una garanzia di due anni a partire dalla data dell'acquisto su tutti i componenti. La garanzia include verificabilmente gratis l'opera di mediazione di quei difetti ascrivibile all'uso di materiale difettoso o agli errori di manufacturing. Tutti i altri reclami sono esenti dalla responsabilità. Nessuna responsabilità o responsabilità è presa per danni o perdita conseguente concernente questo prodotto. Il reparation, le correzioni, il rifornimento dei pezzi di ricambio ed il rimborso del prezzo d'acquisto sono riservati.

### **La garanzia espira se:**

- 1) il dispositivo è stato alterato o se i tentativi a riparare il dispositivo sono stati fatti.
- 2) il dispositivo è stato sovraccaricato.
- 3) danni hanno circa venuto dovuto ignorare delle istruzioni del montaggio.
- 4) il dispositivo è stato collegato alla corrente o alla tensione inadeguata.
- 5) la polarità adatta del dispositivo non è stata osservata.
- 6) il dispositivo è stato danneggiato dovuto il maloperation.
- 7) il dispositivo è stato danneggiato dovuto il maneggiamento negligente.
- 8) il dispositivo è stato danneggiato dovuto i fusibili esclusi o errati.

## ■ Ricevente

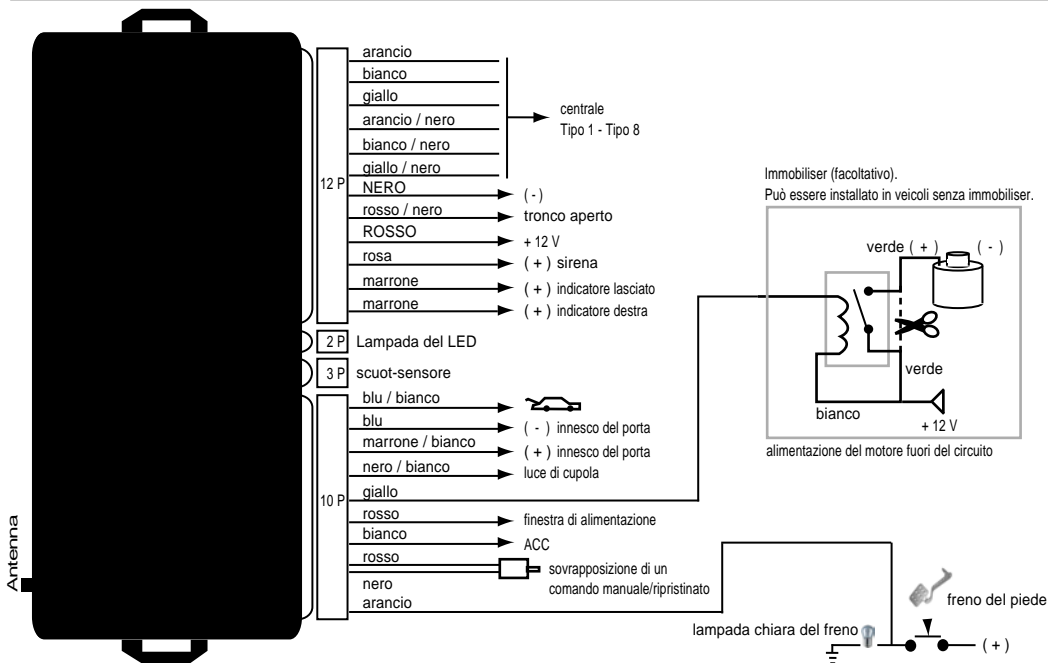

## ■ Tipo 1:



||| terra

## ■ Tipo 2



||| terra

■ non richiesto, isoli prego

## ■ Tipo 3



**[black box]** non richiesto, isoli prego

## ■ Tipo 4





## ■ Tipo 6 (con resistenza)



||| terra

■ non richiesto, isoli prego

## ■ Tipo 7



||| terra

**■** non richiesto, isoli prego

## ■ Tipo 8 (motore)



||| terra

# VW

**Modello**

Beetle

**Anno di costruzione**

98-&gt;

**Codice**

-

## COLORE DEL CAVO / POSIZIONE

Indicatore lasciato

nero-bianco

Indicatore destra

nero-verde

Posizione di indicatore

All'interruttore del segnale di girata, nei legare lasciati alla parte posteriore o anche direttamente alle lampade della coda.

Tipo centrale

Tipo3

Centrale aperto

bianco-verde

Centrale fine

giallo-nero

Centrale posizione

Nel porta del autista (per aperto una doppia volontà di impulso stata necessaria).

# VW

**Modello**

Beetle - con la finestra elettrica

**Anno di costruzione**

97-&gt;

**Codice**

-

## COLORE DEL CAVO / POSIZIONE

Indicatore lasciato

nero-bianco

Indicatore destra

nero-verde

Posizione di indicatore

All'interruttore del segnale di girata, nei legare lasciati alla parte posteriore o anche direttamente alle lampade della coda.

Tipo centrale

Tipo2

Centrale aperto

pin 24 , ai 29-pin spina

Centrale fine

pin 4 , ai 29-pin spina

Centrale posizione

i 29-pin inseriscono il portello del autista.

# VW

**Modello**

Bora - con la finestra elettrica

**Anno di costruzione**

97-&gt;

**Codice**

-

## COLORE DEL CAVO / POSIZIONE

Indicatore lasciato

nero-bianco

Indicatore destra

nero-verde

Posizione di indicatore

All'interruttore del segnale di girata, nei legare lasciati alla parte posteriore o anche direttamente alle lampade della coda.

Tipo centrale

Tipo2

Centrale aperto

pin 24 , ai 29-pin spina

Centrale fine

pin 4 , ai 29-pin spina

Centrale posizione

i 29-pin inseriscono il portello del autista.

# VW

**Modello**

Corrado

**Anno di costruzione**

90-&gt;

**Codice**

-

## COLORE DEL CAVO / POSIZIONE

Indicatore lasciato

nero-bianco

Indicatore destra

nero-verde

Posizione di indicatore

All'interruttore del segnale di girata, nei legare lasciati alla parte posteriore o anche direttamente alle lampade della coda.

Tipo centrale

Tipo3

Centrale aperto

rosso-nero

Centrale fine

rosso-giallo

Centrale posizione

Cablaggio di collegamenti che viene dal porta del autista.

# VW

**Modello**

Golf 2 / Polo 2

**Anno di costruzione**

86-91

**Codice**

-

## COLORE DEL CAVO / POSIZIONE

Indicatore lasciato

nero-bianco

Indicatore destra

nero-verde

Posizione di indicatore

All'interruttore del segnale di girata, nei legare lasciati alla parte posteriore o anche direttamente alle lampade della coda.

Tipo centrale

Tipo8

Centrale aperto

-

Centrale fine

-

Centrale posizione

L'azionatore deve essere installato nel porta del autista.

# VW

**Modello**

Golf 3 / Cabrio

**Anno di costruzione**

91->

**Codice**

1HXO

## COLORE DEL CAVO / POSIZIONE

Indicatore lasciato

nero-bianco

Indicatore destra

nero-verde

Posizione di indicatore

All'interruttore del segnale di girata, nei legare lasciati alla parte posteriore o anche direttamente alle lampade della coda.

Tipo centrale

Tipo3

Centrale aperto

verde

Centrale fine

bigio

Centrale posizione

Pompa centrale della serratura nel tronco (di destra).

# VW

**Modello**

Golf IV

**Anno di costruzione**

97->

**Codice**

-

## COLORE DEL CAVO / POSIZIONE

Indicatore lasciato

nero-bianco

Indicatore destra

nero-verde

Posizione di indicatore

All'interruttore del segnale di girata, nei legare lasciati alla parte posteriore o anche direttamente alle lampade della coda.

Tipo centrale

Tipo2

Centrale aperto

giallo-blu

Centrale fine

verde-rosso

Centrale posizione

Cablaggio di collegamenti che viene dal porta del autista.

# VW

**Modello**

Golf IV - con la finestra elettrica

**Anno di costruzione**

97-&gt;

**Codice**

-

## COLORE DEL CAVO / POSIZIONE

Indicatore lasciato

nero-bianco

Indicatore destra

nero-verde

Posizione di indicatore

All'interruttore del segnale di girata, nei legare lasciati alla parte posteriore o anche direttamente alle lampade della coda.

Tipo centrale

Tipo2

Centrale aperto

pin 24 , ai 29-pin spina

Centrale fine

pin 4 , ai 29-pin spina

Centrale posizione

i 29-pin inseriscono il portello del autista.

# VW

**Modello**

Jetta / Scirocco

**Anno di costruzione**

86-91

**Codice**

19E

## COLORE DEL CAVO / POSIZIONE

Indicatore lasciato

nero-bianco

Indicatore destra

nero-verde

Posizione di indicatore

All'interruttore del segnale di girata, nei legare lasciati alla parte posteriore o anche direttamente alle lampade della coda.

Tipo centrale

Tipo8

Centrale aperto

-

Centrale fine

-

Centrale posizione

L'azionatore deve essere installato nel porta del autista.

# VW

**Modello**

LT

**Anno di costruzione**

95->

**Codice**

-

## **COLORE DEL CAVO / POSIZIONE**

Indicatore lasciato

nero-bianco

Indicatore destra

nero-verde

Posizione di indicatore

All'interruttore del segnale di girata, nei legare lasciati alla parte posteriore o anche direttamente alle lampade della coda.

Tipo centrale

Tipo4

Centrale aperto

bianco-rosso

Centrale fine

rosso-blu

Centrale posizione

Cablaggio di collegamenti che viene dal porta del autista.

# VW

**Modello**

Lupo

**Anno di costruzione**

98->

**Codice**

-

## COLORE DEL CAVO / POSIZIONE

Indicatore lasciato

nero-bianco

Indicatore destra

nero-verde

Posizione di indicatore

All'interruttore del segnale di girata, nei legare lasciati alla parte posteriore o anche direttamente alle lampade della coda.

Tipo centrale

Tipo2

Centrale aperto

blu-viola

Centrale fine

bigio-giallo

Centrale posizione

Cablaggio di collegamenti che viene dal porta del autista.

# VW

**Modello**

Passat

**Anno di costruzione**

88-92

**Codice**

35i

## COLORE DEL CAVO / POSIZIONE

Indicatore lasciato

nero-bianco

Indicatore destra

nero-verde

Posizione di indicatore

All'interruttore del segnale di girata, nei legare lasciati alla parte posteriore o anche direttamente alle lampade della coda.

Tipo centrale

Tipo3

Centrale aperto

nero-bianco

Centrale fine

rosso-giallo

Centrale posizione

Cablaggio di collegamenti che viene dal porta del autista.

# VW

**Modello**

Passat

**Anno di costruzione**

93-96

**Codice**

35i

## COLORE DEL CAVO / POSIZIONE

Indicatore lasciato

nero-bianco

Indicatore destra

nero-verde

Posizione di indicatore

All'interruttore del segnale di girata, nei legare lasciati alla parte posteriore o anche direttamente alle lampade della coda.

Tipo centrale

Tipo3

Centrale aperto

verde

Centrale fine

bigio

Centrale posizione

Pompa centrale della serratura nel tronco (di destra).

# VW

**Modello**

Passat

**Anno di costruzione**

96-&gt;

**Codice**

3b

## COLORE DEL CAVO / POSIZIONE

Indicatore lasciato

nero-bianco

Indicatore destra

nero-verde

Posizione di indicatore

All'interruttore del segnale di girata, nei legare lasciati alla parte posteriore o anche direttamente alle lampade della coda.

Tipo centrale

Tipo2

Centrale aperto

rosso-blu

Centrale fine

rosso-verde

Centrale posizione

Direttamente nel porta del autista.

# VW

**Modello**

Polo

**Anno di costruzione**

02->

**Codice**

9N

## COLORE DEL CAVO / POSIZIONE

Indicatore lasciato

nero-bianco

Indicatore destra

nero-verde

Posizione di indicatore

All'interruttore del segnale di girata, nei legare lasciati alla parte posteriore o anche direttamente alle lampade della coda.

Tipo centrale

Tipo6

Centrale aperto

bianco-blu

Centrale fine

bianco-blu

Centrale posizione

Direttamente nel porta del autista.

# VW

| <b>Modello</b> | <b>Anno di costruzione</b> | <b>Codice</b> |
|----------------|----------------------------|---------------|
| Polo 3         | 90-94                      | 86C           |

## **COLORE DEL CAVO / POSIZIONE**

|                         |   |
|-------------------------|---|
| Indicatore lasciato     | nero-bianco   |
| Indicatore destra       | nero-verde  |
| Posizione di indicatore | All'interruttore del segnale di girata, nei legare lasciati alla parte posteriore o anche direttamente alle lampade della coda. |
| Tipo centrale           | Tipo8   |
| Centrale aperto         | -   |
| Centrale fine           | -   |
| Centrale posizione      | Azionatore nel portello del autista.  |

# VW

**Modello**

Polo 3 / Polo 4

**Anno di costruzione**

95-&gt;

**Codice**

-

## COLORE DEL CAVO / POSIZIONE

Indicatore lasciato

nero-bianco

Indicatore destra

nero-verde

Posizione di indicatore

All'interruttore del segnale di girata, nei legare lasciati alla parte posteriore o anche direttamente alle lampade della coda.

Tipo centrale

Tipo3

Centrale aperto

bigio-nero

Centrale fine

bigio-rosso

Centrale posizione

Cablaggio di collegamenti che viene dal porta del autista.

# VW

**Modello**

Polo Variant

**Anno di costruzione**

98-&gt;

**Codice**

6KV

## COLORE DEL CAVO / POSIZIONE

Indicatore lasciato

nero-bianco

Indicatore destra

nero-verde

Posizione di indicatore

All'interruttore del segnale di girata, nei legare lasciati alla parte posteriore o anche direttamente alle lampade della coda.

Tipo centrale

Tipo3

Centrale aperto

rosso-verde

Centrale fine

rosso-blu

Centrale posizione

Cablaggio di collegamenti che viene dal porta del autista.

# VW

**Modello**

PoloDi

**Anno di costruzione**

98->

**Codice**

6KV

## COLORE DEL CAVO / POSIZIONE

Indicatore lasciato

nero-verde

Indicatore destra

nero-bianco

Posizione di indicatore

All'interruttore del segnale di girata, nei legare lasciati alla parte posteriore o anche direttamente alle lampade della coda.

Tipo centrale

Tipo3

Centrale aperto

bigio-nero

Centrale fine

bigio-rosso

Centrale posizione

Cablaggio di collegamenti che viene dal porta del autista.

# VW

**Modello**

Sharan

**Anno di costruzione**

95-03

**Codice**

7M

## COLORE DEL CAVO / POSIZIONE

Indicatore lasciato

nero-bianco o bianco-blu

Indicatore destra

nero-verde o verde-bianco

Posizione di indicatore

All'interruttore del segnale di girata, nei legare lasciati alla parte posteriore o anche direttamente alle lampade della coda.

Tipo centrale

Tipo3

Centrale aperto

rosa-verde o verde-rosso

Centrale fine

rosa-giallo o bigio-rosso

Centrale posizione

Cablaggio di collegamenti che viene dal porta del autista.

# VW

**Modello**

T4

**Anno di costruzione**

92->

**Codice**

70XOBL

## COLORE DEL CAVO / POSIZIONE

Indicatore lasciato

nero-bianco

Indicatore destra

nero-verde

Posizione di indicatore

All'interruttore del segnale di girata, nei legare lasciati alla parte posteriore o anche direttamente alle lampade della coda.

Tipo centrale

Tipo3

Centrale aperto

bianco

Centrale fine

giallo

Centrale posizione

Cablaggio di collegamenti che viene dal porta del autista.

# VW

**Modello**

Vento

**Anno di costruzione**

91-96

**Codice**

1XHO

## COLORE DEL CAVO / POSIZIONE

Indicatore lasciato

nero-bianco

Indicatore destra

nero-verde

Posizione di indicatore

All'interruttore del segnale di girata, nei legare lasciati alla parte posteriore o anche direttamente alle lampade della coda.

Tipo centrale

Tipo3

Centrale aperto

verde

Centrale fine

bigio

Centrale posizione

Cablaggio di collegamenti che viene dal porta del autista.